



АО «РАДИУС Автоматика»

Утвержден
БПВА.656122.167 РЭ-ЛУ

**Микропроцессорное устройство мониторинга
системы постоянного оперативного тока**

«Сириус-2-ММ-КИ»

Руководство по эксплуатации

БПВА.656122.167 РЭ

Москва

Содержание

| | |
|--|----|
| 1 ОПИСАНИЕ И РАБОТА | 6 |
| 1.1 Назначение изделия | 6 |
| 1.2 Технические характеристики | 8 |
| 1.2.1 Основные параметры и размеры | 8 |
| 1.2.2 Характеристики | 8 |
| 1.2.3 Измерительные каналы тока | 11 |
| 1.2.4 Измерительный канал температуры | 12 |
| 1.2.5 Измерительные каналы напряжения | 13 |
| 1.2.6 Контроль изоляции | 14 |
| 1.2.7 Измерение суммарной емкости сети оперативного тока | 16 |
| 1.2.8 Контроль состояния коммутационных аппаратов (КА) | 16 |
| 1.2.9 Входы с программируемой функцией | 17 |
| 1.2.10 Программируемые реле | 17 |
| 1.2.11 Программируемые светодиоды | 18 |
| 1.2.12 Аварийный осциллограф | 18 |
| 1.2.13 Регистратор событий | 21 |
| 1.2.14 Поддержка системы точного единого времени | 22 |
| 1.2.15 Линия связи | 23 |
| 1.3 Состав изделия | 25 |
| 1.4 Устройство и работа | 28 |
| 1.4.1 Основные принципы функционирования | 28 |
| 1.4.2 Входные аналоговые сигналы | 28 |
| 1.4.3 Контроль тока АБ | 28 |
| 1.4.4 Контроль тока ВУ | 28 |
| 1.4.5 Контроль напряжения ШПТ | 29 |
| 1.4.6 Контроль изоляции СОПТ | 29 |
| 1.4.7 Измерение суммарной емкости СОПТ | 30 |
| 1.4.8 Входные дискретные сигналы | 30 |
| 1.4.9 Выходные реле | 31 |
| 1.5 Самодиагностика устройства | 32 |
| 1.6 Маркировка и пломбирование | 32 |
| 1.7 Упаковка | 32 |
| 2 ИСПОЛЬЗОВАНИЕ ПО НАЗНАЧЕНИЮ | 33 |
| 2.1 Эксплуатационные ограничения | 33 |
| 2.2 Подготовка изделия к использованию | 33 |
| 2.3 Порядок установки | 34 |
| 2.4 Подготовка к работе | 34 |
| 2.5 Использование изделия | 35 |
| 3 ТЕХНИЧЕСКОЕ ОБСЛУЖИВАНИЕ | 42 |
| 4 ТЕКУЩИЙ РЕМОНТ | 45 |
| 5 ТРАНСПОРТИРОВАНИЕ И ХРАНЕНИЕ | 46 |
| 6 УТИЛИЗАЦИЯ | 47 |
| ПРИЛОЖЕНИЕ А (обязательное) Коды ошибок при самотестировании устройства | 48 |
| ПРИЛОЖЕНИЕ Б (обязательное) Проверка электрического сопротивления изоляции | 49 |
| ПРИЛОЖЕНИЕ В (справочное) Расписание входных дискретных сигналов устройства в режиме «Контроль» и «Срабатывания» | 50 |
| ПРИЛОЖЕНИЕ Г (обязательное) Внешний вид и установочные размеры | 51 |
| ПРИЛОЖЕНИЕ Д (обязательное) Схемы подключения внешних цепей | 57 |
| ПРИЛОЖЕНИЕ Е (обязательное) Диалог «человек-машина» | 60 |
| ПРИЛОЖЕНИЕ Ж (справочное) Функциональные логические схемы | 68 |
| ПРИЛОЖЕНИЕ З (справочное) Точки подключения регистратора событий | 73 |
| ПРИЛОЖЕНИЕ И (справочное) Эпюры напряжения при работе схемы контроля изоляции | 75 |
| ПРИЛОЖЕНИЕ К (справочное) Элементы функциональных и логических схем | 76 |
| ПРИЛОЖЕНИЕ Л (справочное) График зависимости величины напряжения смещения от значения сопротивления утечки изоляции $U_{\text{СМЕЩ}} = f(R_{\text{УТЕЧКИ}})$ | 78 |

Настоящее руководство по эксплуатации (далее – РЭ) предназначено для ознакомления с возможностями, принципом работы, конструкцией, правилами эксплуатации, хранения, транспортирования и утилизации устройства мониторинга постоянного тока и контроля изоляции «Сириус-2-ММ-КИ» (далее – устройство).

При эксплуатации устройства, кроме требований данного руководства по эксплуатации, необходимо соблюдать общие требования, устанавливаемые инструкциями и правилами эксплуатации устройств релейной защиты и автоматики энергосистем.

К эксплуатации устройства допускаются лица, изучившие настоящее РЭ и прошедшие проверку знаний правил техники безопасности и эксплуатации электроустановок электрических станций и подстанций.

Перед установкой (использованием) устройства рекомендуется произвести проверку его технических характеристик в лабораторных условиях.

Винт заземления устройства должен быть соединен с контуром заземления подстанции (станции) медным проводом сечением не менее 2 мм².

Категорически запрещается подключение устройства с исполнением по напряжению оперативного питания 110 В постоянного тока к оперативному напряжению 220 В, так как это приводит к выходу устройства из строя.

Конструкция устройства выполнена по модульному принципу, позволяющему поставлять устройства с различной аппаратной конфигурацией. Конфигурация устройства должна обеспечивать выполнение функций мониторинга системы постоянного тока и согласовываться при оформлении заказа на поставку.

Полное название устройства «Сириус-2-ММ-КИ» состоит из следующих элементов:

Устройство «Сириус-2-ММ-КИ-пппВ-Иу»,

где

«Сириус-2-ММ-КИ» – фирменное название устройства,

ппп – исполнение устройства по напряжению оперативного тока:

110В – для напряжения питания 110 В постоянного тока;

220В – для напряжения питания 220 В постоянного или переменного тока;

у – тип исполнения дополнительного интерфейса для связи с АСУ (один интерфейс RS485, а также порт USB для связи с компьютером есть всегда):

И1 – RS485;

И3 – для исполнения с интерфейсом Ethernet по «витой паре» (100BASE-TX) и протоколом обмена Modbus TCP;

И5-FX – для исполнения с двумя оптическими интерфейсами Ethernet (100BASE-FX) и протоколами обмена МЭК 61850 (редакция 2) и Modbus TCP;

И5-TX – для исполнения с двумя интерфейсами Ethernet по «витой паре» (100BASE-TX) и протоколами обмена МЭК 61850 (редакция 2) и Modbus TCP.

Пример записи полного названия устройства «Сириус-2-ММ-КИ» с напряжением оперативного питания 220 В, с Ethernet по «витой паре» (100BASE-TX) и протоколами обмена МЭК 61850 (редакция 2) и Modbus TCP:

*«Устройство мониторинга системы постоянного тока «Сириус-2-ММ-КИ-220В-И5-ТХ»
ТУ 3433-002-54933521-2009».*

Сокращения, используемые в тексте:

АБ – аккумуляторная батарея;

АСУ – автоматизированная система управления;

АЦП – аналого-цифровой преобразователь;

БП – блок питания;

ВУ – выпрямительное (зарядно-подзарядное) устройство;

ЖКИ – жидкокристаллический индикатор;

КА – коммутационный аппарат;

КЗ – короткое замыкание;

КИ – контроль изоляции;

ЛС – линия связи;

ОЗУ – оперативное запоминающее устройство;

ПЗУ – постоянное запоминающее устройство;

РЗА – релейная защита и автоматика;

РЭ – руководство по эксплуатации (данный документ);

СОПТ – система постоянного оперативного тока;

ФЛС – функциональная логическая схема (устройства);

ШОТ – шкаф оперативного (постоянного) тока;

ШПТ – шины постоянного тока;

ЩПТ – щит постоянного тока.

Обозначения, используемые в тексте:

$U_{Ш}$, $U_{ШПТ}$ – напряжение на шинах постоянного тока;

$U/2+$ – напряжение на половине аккумуляторной батареи, между ее клеммой «+» и средней точкой;

$U/2-$ – напряжение на половине аккумуляторной батареи, между ее средней точкой и клеммой «-»;

$U+$ – напряжение на положительном полюсе аккумуляторной батареи относительно «земли»;

$U-$ – напряжение на отрицательном полюсе аккумуляторной батареи относительно «земли»;

$U_{ДЕЛ}$ – напряжение на средней точке резистивного делителя, установленного между полюсами аккумуляторной батареи, относительно «земли»;

$U_{СМЕЩ}$ – напряжение смещения средней точки аккумуляторной батареи относительно «земли»;

$K_{п}$ – коэффициент пульсаций напряжения батареи (измеряется на шинах постоянного тока);

$R+$ – сопротивление утечки на «землю» положительного полюса аккумуляторной батареи;

$R-$ – сопротивление утечки на «землю» отрицательного полюса аккумуляторной батареи;

$C_{СЕТИ}$ – емкость между всей системой постоянного оперативного тока и «землей»;

$I_{АБ}$ – ток аккумуляторной батареи (со знаком «+» – зарядный ток, со знаком «-» – ток разряда);

$I_{ВУ-1}$ – ток выпрямительного (зарядно-подзарядного) устройства номер 1;

$I_{ВУ-2}$ – ток выпрямительного (зарядно-подзарядного) устройства номер 2;

$t_{АБ}$ – температура в помещении аккумуляторной батареи,

ΔU – разница напряжений на двух половинах батареи.

1 ОПИСАНИЕ И РАБОТА

1.1 Назначение изделия

1.1.1 Устройство «Сириус-2-ММ-КИ» предназначено для организации мониторинга и контроля изоляции системы постоянного оперативного тока.

Устройство устанавливается в щитах и шкафах постоянного тока подстанций различных классов напряжений.

1.1.2 Устройство является комбинированным микропроцессорным терминалом (многофункциональным устройством).

Применение в устройстве модульной мультипроцессорной архитектуры наряду с современными технологиями поверхностного монтажа обеспечивают высокую надежность, большую вычислительную мощность и быстродействие, а также высокую точность измерения электрических величин и временных интервалов, что дает возможность повысить чувствительность и точность работы устройства.

1.1.3 Реализованные в устройстве алгоритмы измерения и контроля, а также схемы подключения устройства разработаны по требованиям к отечественным системам постоянного тока в сотрудничестве с представителями энергосистем и проектных институтов, что позволило обеспечить совместимость с аппаратурой, выполненной на различной элементной базе, а также облегчить внедрение новой техники проектировщикам и эксплуатационному персоналу.

1.1.4 В устройстве реализован контроль и сигнализация множества параметров системы постоянного оперативного тока крупных энергообъектов.

1.1.5 В состав устройства входит собственно терминал «Сириус-2-ММ-КИ», три выносных преобразователя тока, а также преобразователь температуры, выполненные в виде отдельных устройств, подключаемых к терминалу с помощью кабелей связи.

1.1.6 Устройство обеспечивает следующие эксплуатационные возможности:

- задание внутренней конфигурации (ввод/вывод различных функций, выбор порогов срабатывания, временных задержек и т.д.);
- хранение уставок в энергонезависимой памяти;
- передачу измеряемых параметров, ввод и изменение уставок по ЛС;
- непрерывный оперативный контроль работоспособности (самодиагностику) в течение всего времени работы;
- блокировку всех выходов при неисправности устройства для исключения ложных срабатываний;
- получение дискретных сигналов от контактных датчиков, выдачу команд предупредительной сигнализации;
- гальваническую развязку всех входов и выходов, включая питание, для обеспечения высокой помехозащищенности;
- высокое сопротивление и прочность изоляции входов и выходов относительно корпуса и между собой для повышения устойчивости устройства к перенапряжениям, возникающим во вторичных цепях подстанций и электростанций.

1.1.7 Функции, выполняемые устройством:

- измерение напряжения на шинах постоянного тока;
- измерение напряжения на двух половинах аккумуляторной батареи при наличии у нее центрального вывода;
- контроль баланса напряжений между двумя половинами аккумуляторной батареи;
- измерение коэффициента пульсаций напряжения шин постоянного тока;
- измерение тока заряда-разряда аккумуляторной батареи;
- измерение пульсаций тока аккумуляторной батареи;
- измерение токов от двух зарядно-подзарядных (выпрямительных) устройств;
- измерение напряжений каждого полюса шин постоянного тока относительно «земли»;
- измерение сопротивления изоляции полюсов шин постоянного тока относительно «земли»;
- контроль состояния автоматических выключателей АБ, ВУ-1 и ВУ-2;
- контроль состояния разъединителей первой секции, второй секции и разъединителя АБ;
- контроль состояния автоматических выключателей или плавких вставок отходящих линий;
- контроль температуры в помещении аккумуляторной батареи;

- измерение напряжения смещения средней точки аккумуляторной батареи относительно «земли»;
- сигнализация при выходе каждого из контролируемых параметров за область допустимых значений.

1.1.8 Дополнительные сервисные функции:

- фиксация выхода каждого из наблюдаемых параметров за область допустимых значений;
- возможность встраивания устройства в систему единого точного времени станции или подстанции;
- индикация всех измеряемых величин на ЖКИ;
- цифровое осциллографирование всех входных сигналов;
- возможность формирования предупредительной сигнализации по дискретным входам;
- привязка всех событий по времени с помощью встроенных часов-календаря;
- возможность вывода назначенных точек подключения к внутренней ФЛС устройства как на два программируемых реле, так и на два программируемых светодиода на передней панели устройства;
- измерение суммарной емкости системы постоянного оперативного тока относительно «земли».

1.1.9 Устройство непрерывно производит измерение электрических параметров системы постоянного тока и, в случае выхода из заданного уставками диапазона, сигнализирует об этом.

При измерениях осуществляется фильтрация пульсаций и наводок, связанных с промышленной частотой (кроме измерения пульсаций тока и коэффициента пульсаций напряжения). Для сравнения с уставками пуска используется усредненное значение входных сигналов.

Для привязки напряжения шин постоянного тока в нормальном режиме к потенциалу «земли» в СОПТ должен применяться резистивный делитель напряжения, состоящий из двух последовательно соединенных резисторов, подключенных к полюсам АБ. Также между средней точкой делителя (в нормальном режиме работы эта точка соответствует нулевому потенциалу) и «землей» подключается дополнительный резистор.

Величина сопротивления резисторов, подключенных к полюсам АБ должна быть одинаковой, а сопротивление резистора на землю может незначительно отличаться от них (в устройстве имеется возможность задания уточненного сопротивления данного резистора в виде уставки).

Оптимальный номинал сопротивления всех трех резисторов делителя – 10 кОм с мощностью рассеивания 10–25 Вт.

Для контроля изоляции всей сети производится поочередное периодическое подключение дополнительных тестовых резисторов, расположенных в терминале, параллельно резисторам внешнего делителя с измерением напряжения смещения, напряжения на делителе относительно «земли» и расчетом сопротивления изоляции.

1.1.10 Элементная база входных и выходных цепей обеспечивает совместимость устройства с любыми устройствами защиты и автоматики разных производителей – электромеханическими, электронными, микропроцессорными, а также сопряжение со стандартными каналами телемеханики.

1.1.11 Устройство имеет каналы связи для передачи на компьютер данных аварийных событий, просмотра и изменения уставок, контроля текущего состояния системы постоянного оперативного тока, а также считывания осциллограмм.

1.2 Технические характеристики

1.2.1 Основные параметры и размеры

1.2.1.1 Питание устройства осуществляется от источника переменного (от 45 до 55 Гц), постоянного или выпрямленного тока напряжением 110 или 220 В в зависимости от исполнения. Рабочий диапазон отклонения напряжения питания — +10/–20%.

1.2.1.2 Мощность, потребляемая устройством от источника оперативного постоянного тока: в дежурном режиме:

- не более 7 Вт для исполнений И1 и И3;
- не более 15 Вт для исполнений И5-TX и И5-FX;

в режиме срабатывания защит:

- не более 15 Вт для исполнений И1 и И3;
- не более 25 Вт для исполнений И5-TX и И5-FX.

1.2.1.3 Габаритные размеры собственно устройства не превышают 305×190×185 мм, габаритные размеры выносных преобразователей тока и датчика-преобразователя температуры – соответственно 83×76×28 мм.

1.2.1.4 Масса собственно устройства без упаковки не превышает 8 кг, выносных преобразователей тока и температуры – 0,2 кг каждого.

1.2.1.5 Устройства изготавливаются в климатическом исполнении УХЛ3.1 по ГОСТ 15543.1 и ГОСТ 15150:

- верхнее рабочее значение температуры окружающего воздуха при эксплуатации +55°C;
- нижнее рабочее значение температуры окружающего воздуха при эксплуатации минус 20°C;
- нижнее предельное рабочее значение температуры окружающего воздуха при эксплуатации минус 40°C (при снижении температуры ниже минус 20°C основные функции устройства сохраняются, но информация, отображаемая на ЖКИ, становится нечитаемой);
- относительная влажность при +25°C – до 98%.

1.2.1.6 Номинальные рабочие значения механических внешних воздействующих факторов – по ГОСТ 17516.1 для группы механического исполнения М7:

- синусоидальная вибрация в диапазоне частот от 0,5 до 100 Гц с амплитудой ускорения 10 м/с² (1g), степень жесткости 10a;
- удары многократного действия с пиковым ударным ускорением 30 м/с² (3g) и длительностью действия от 2 до 20 мс, степень жесткости 1.

1.2.1.7 Устройство предназначено для эксплуатации в следующих условиях:

- высота над уровнем моря не более 2000 м, при использовании на большей высоте необходимо использовать поправочный коэффициент, учитывающий снижение электрической прочности изоляции, согласно ГОСТ 15150;
- окружающая среда – невзрывоопасная, не содержащая токопроводящей пыли, агрессивных паров и газов, разрушающих изоляцию и металлы;
- место установки должно быть защищено от попадания брызг, воды, масел, эмульсий, а также от прямого воздействия солнечной радиации.

1.2.2 Характеристики

1.2.2.1 Характеристики входных и выходных сигналов устройства указаны в таблице 1.1.

1.2.2.2 Дополнительная погрешность измерения токов и напряжений, а также дополнительная погрешность при изменении температуры окружающей среды в рабочем диапазоне не превышает 0,5% на каждые 10°C относительно 20°C.

1.2.2.3 Устройство не срабатывает ложно и не повреждается:

- при снятии и подаче оперативного тока, а также при перерывах питания любой длительности с последующим восстановлением;
- при подаче напряжения оперативного постоянного тока обратной полярности;
- при замыкании на землю цепей оперативного тока.

1.2.2.4 Устройство обеспечивает хранение параметров настройки и конфигурации уставок в течение всего срока службы вне зависимости от наличия питающего напряжения. Ход часов и зафиксированные данные в памяти сохраняются при пропадании оперативного питания на длительное время (вплоть до нескольких лет).

1.2.2.5 Устройство выполняет свои функции со срабатыванием выходных реле при полном пропадании оперативного питания от номинального значения:

- 0,5 с для исполнения 220В;
- 0,2 с для исполнения 110 В.

1.2.2.6 Время готовности устройства к работе после подачи оперативного тока не превышает 0,7 с.

1.2.2.7 Нарботка на отказ устройства составляет 125000 часов.

1.2.2.8 Средний срок службы устройства – не менее 25 лет.

1.2.2.9 Степень защиты, обеспечиваемая оболочкой устройства, по ГОСТ 14254 соответствует:

- IP52 по лицевой и боковым панелям;
- IP20 по задней панели, кроме клемм подключения токовых цепей.

1.2.2.10 Электрическое сопротивление изоляции между независимыми электрическими цепями и между этими цепями и корпусом в холодном состоянии составляет:

- не менее 100 МОм в нормальных климатических условиях;
- не менее 1 МОм при повышенной влажности (относительная влажность – 98%).

Нормальными климатическими условиями считаются:

- температура окружающего воздуха — $(25 \pm 10)^\circ\text{C}$;
- относительная влажность — от 45 до 80%;
- атмосферное давление — от 630 до 800 мм рт. ст.

Таблица 1.1 – Параметры входных и выходных сигналов устройства

| Наименование параметра | Значение |
|--|---|
| 1 Входные аналоговые сигналы: | |
| число входов по току | 3 |
| максимальный измеряемый ток АБ, ВУ-1, ВУ-2, А (определяется шунтами) | 300 |
| рабочий диапазон токов ВУ, А (первичное значение, определяется примененными шунтами) | 0...300 |
| рабочий диапазон тока АБ, А (первичное значение, определяется примененным шунтом) | ± 300 |
| основная относительная погрешность измерения токов, от измеряемой величины, А | $\pm(0,1+1,0\%$ от Изм.) |
| число входов по напряжению | 4 |
| номинальное напряжение, В | =110...220 |
| максимальный контролируемый диапазон напряжений, В | см. таблицу 1.5 |
| рабочий диапазон напряжений, В | см. таблицу 1.5 |
| основная относительная погрешность измерения напряжений, % | см. таблицу 1.5 |
| термическая стойкость цепей напряжения, В, не менее: | |
| длительно | 300 |
| кратковременно (2 с) | 400 |
| потребляемая мощность входных цепей напряжения, Вт, не более: | |
| при напряжении 220 В | 0,25 |
| при напряжении 110 В | 0,05 |
| число входов по температуре | 1 |
| изменяемый диапазон температур, $^\circ\text{C}$ | -25...+85 |
| основная абсолютная погрешность измерения температуры, $^\circ\text{C}$ | ± 1 |
| 2 Входные дискретные сигналы (110/220 В) | |
| число входов | 43 |
| входной ток, мА, не более | 6 |
| напряжение надежного срабатывания, В | (исполнение 110 В) 80...132 (исполнение 220 В) 160...264 |
| напряжение надежного несрабатывания, В | (исполнение 110 В) 0...72 (исполнение 220 В) 0...145 |
| напряжение возврата, В | (исполнение 110 В) 65...75 (исполнение 220 В) 130...140 |
| длительность сигнала, мс, не менее | 20 |

Продолжение таблицы 1.1

| Наименование параметра | Значение |
|---|--------------------------------------|
| 3 <u>Выходные дискретные сигналы управления (220 В)</u> количество выходных сигналов (групп контактов) коммутируемое напряжение переменного или постоянного тока, В, не более коммутируемый постоянный ток замыкания/размыкания при активно-индуктивной нагрузке с постоянной времени L/R = 50 мс, А, не более коммутируемый переменный ток замыкания/размыкания при активно-индуктивной нагрузке с постоянной времени L/R = 50 мс, А, не более | 4 (7) 300 6 / 0,2 6 / 6 |
| 4 <u>Выходные специальные сигналы управления (220 В)</u> максимальное напряжение смещения средней точки сети ПТ при контроле изоляции, % от напряжения на ШПТ максимальный инжектируемый в сеть ПТ ток при контроле изоляции, мА | ±7 1 |

1.2.2.11 Электрическая изоляция между независимыми электрическими цепями (кроме каналов связи, линий к преобразователям тока и температуры) и между этими цепями и корпусом в холодном состоянии при нормальных климатических условиях (см. п.1.2.2.10) без пробоя и перекрытия выдерживает:

- испытательное напряжение переменного тока 2 кВ (действующее значение) частотой 50 Гц в течение 1 мин;
- импульсное испытательное напряжение (по три импульса положительных и отрицательных) с амплитудой до 5 кВ, длительностью переднего фронта 1,2 мкс, длительностью импульса 50 мкс и периодом следования импульсов – 5 с.

1.2.2.12 Устройство выполняет свои функции при воздействии помех с параметрами, приведенными в таблице 1.2.

Таблица 1.2 – Таблица помехоустойчивости устройства

| Вид помехи | Степень жесткости | ГОСТ, МЭК | Критерий функционирования | Примечание |
|---|-------------------|---|---------------------------|--|
| Повторяющиеся затухающие колебания частотой 0,1-1,0 МГц | 3 | ГОСТ Р 51317.4.12-99 МЭК 61000-4-12-95 | А | 2,5 кВ – провод-земля 1,0 кВ – провод-провод |
| Наносекундные импульсные помехи | 4 | ГОСТ Р 51317.4.4-99 МЭК 61000-4-4-95 | А | 4 кВ – питание 2 кВ – остальные цепи |
| Электростатические помехи | 3 | ГОСТ Р 51317.4.2-99 МЭК 61000-4-2-95 | А | 8 кВ – воздушный 6 кВ – контактный |
| Магнитное поле промышленной частоты | 5 | ГОСТ Р 50648-94 МЭК 1000-4-8-93 | А | 100 А/м – постоянно 1000 А/м - кратковременно |
| Радиочастотное электромагнитное поле | 3 | ГОСТ Р 51317.4.3-99 МЭК 61000-4-3-96 | А | 26–1000 МГц 10 В/м |
| Микросекундные импульсы большой энергии | 4 | ГОСТ Р 51317.4.5-99 МЭК 61000-4-5-95 | А | 4 кВ |
| Кондуктивные низкочастотные помехи | 3 | ГОСТ Р 51317.4.6-99 МЭК 61000-4-6-96 | А | 10 В 140 дБ |
| Импульсное магнитное поле | 4 | ГОСТ Р 50649-94 МЭК 1000-4-9-93 | А | 8/20 мкс ±300 А/м |
| Затухающее колебательное магнитное поле | 5 | ГОСТ Р 50652-94 МЭК 1000-4-10-93 | А | 100 кГц ±100 А/м |

1.2.3 Измерительные каналы тока

1.2.3.1 Устройство измеряет и контролирует три значения тока – ток аккумуляторной батареи и два тока выпрямительных устройств.

1.2.3.2 Измерение тока производится с помощью шунтов, установленных в соответствующие силовые цепи оборудования.

1.2.3.3 Возможно применение шунтов на различные номинальные токи, что позволяет применять устройство с оборудованием, например, ЩПТ или ШОТ, различной мощности.

1.2.3.4 Устройство позволяет произвести настройку номинального тока шунтов, благодаря чему отображение и работа со значениями токов идет в реальных первичных значениях.

1.2.3.5 Устройство рассчитано на применение стандартных шунтов с падением напряжения на них при номинальном токе 75 мВ. Предусмотрена возможность задания различных шунтов для каждого из трех измерительных каналов тока. Ввод номинального тока шунта производится в целых амперах.

1.2.3.6 Предельные значения измеряемых токов примерно в полтора раза превышают номинальные токи применяемых шунтов.

1.2.3.7 В состав устройства входит три отдельных выносных преобразователя тока, устанавливаемых в непосредственной близости от измерительных шунтов и обеспечивающих необходимое усиление сигнала и его гальваническую развязку, так как шунты находятся под напряжением батареи. Выносные преобразователи подключаются к разъемам X1.3–X1.5 типа RJ-45 модуля устройства согласования аналоговых сигналов терминала. Подключение преобразователей тока к устройству необходимо осуществлять кабелем, оба конца которого обжаты одинаково (т.н. прямой кабель) либо по стандарту EIA/TIA-568A, либо по стандарту EIA/TIA-568B. Схемы обжима витых пар кабелей прямого соединения для подключения датчиков-преобразователей тока по стандартам EIA/TIA-568A и EIA/TIA-568B представлены на рисунках Д.3 и Д.4 соответственно.

1.2.3.8 Канал измерения тока батареи позволяет измерять двунаправленное значение постоянного тока, тогда как каналы тока выпрямительных устройств – только однополярные. Положительным (со знаком «+») принимается ток заряда АБ, отрицательным (со знаком «-») – ток разряда АБ.

1.2.3.9 В устройстве предусмотрен контроль значений тока каждого канала на предмет вхождения его в заданный диапазон. Для канала тока батареи это – предельный ток разряда батареи, превышение которого сигнализирует о перегрузке АБ, а также отсутствие минимального тока ее подзаряда, отсутствие которого свидетельствует о разряде (отсутствии заряда) батареи или ее отключении. Оба значения задаются уставками и, в случае снижения тока подзаряда АБ ниже значения уставки, а также при превышении разрядного тока предельной заданной величины срабатывает реле сигнализации, включаются соответствующие светодиоды («Перегрузка АБ по току» или «Разряд батареи») и на ЖКИ выводится соответствующая надпись («Перегрузка АБ» или «Разряд батареи»). График, поясняющий границы контролируемого диапазона для тока АБ, представлен на Рисунке 1.1.



Рисунок 1.1 – Границы срабатывания функции контроля тока АБ

1.2.3.10 Для однополярных каналов тока ВУ задаются два значения тока – минимальный ток нагрузки соответствующего ВУ (отсутствие тока нагрузки свидетельствует о выходе из строя или отключении соответствующего ВУ), а также его максимальный ток (перегрузка ВУ). Аналогично, в случае выхода тока ВУ за пределы заданного для него диапазона, срабатывает реле сигнализации, включаются соответствующие светодиоды («Нет тока ВУ-1(2)») и на ЖКИ выводится соответствующая надпись («Нет тока ВУ-1(2)» или «Перегрузка ВУ-1(2)»).

1.2.3.11 С помощью кнопки оперативного управления на передней панели терминала, по линии связи, а также при помощи программируемых дискретных входов «Вход 1(2)» можно отключить сигнализацию неисправности одного или другого подзарядного устройства в случае, например, вывода его в ремонт, не меняя при этом уставок.

1.2.3.12 В устройстве предусмотрено измерение уровня пульсаций тока аккумуляторной батареи. Пульсации рассчитываются как максимальное отклонение мгновенных отсчетов тока через батарею от среднего значения тока в течение некоторого интервала времени. Значение

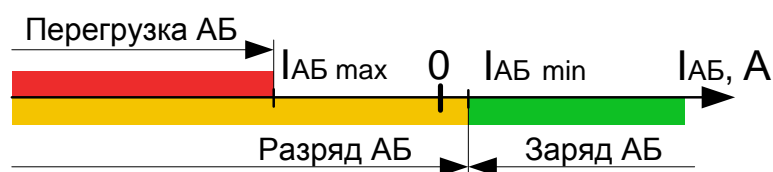
выдается в первичных амперах тока АБ. Предусмотрено задание уставки для максимального уровня пульсаций, выше которого происходит срабатывание реле сигнализации, включается светодиод «Высокие пульсации $I_{АБ}$ » и на ЖКИ выводится соответствующая надпись «Высокие пульс. $I_{АБ}$ ».

1.2.3.13 На передней панели терминала приведена структурная схема организации шин постоянного тока, на которой зеленым свечением светодиодов отображаются токи нормального режима батареи и ВУ. Для токов ВУ индикация красным постоянным свечением означает снижение тока ниже порогового значения, а также превышение тока выше максимального значения. Для тока АБ индикация красным мигающим цветом означает переход батареи в режим разряда.

1.2.3.14 Цвет свечения светодиодов на передней панели терминала определяется путем сравнения текущего значения контролируемого параметра с теми же уставками, что и для срабатывания сигнализации. Однако отключение сигнализации уставкой при выходе контролируемого параметра за границы заданного диапазона не влияет на режим работы светодиодов.

1.2.3.15 Характеристики измерительных каналов по току указаны в таблице 1.3.

Таблица 1.3 – Характеристики измерительных каналов по току

| Наименование параметра | | Значение |
|------------------------|---|--|
| 1 | Диапазон измерений тока $I_{АБ}$, А | -300,00 ÷ +300,00 |
| 2 | Диапазон измерений тока $I_{ВУ-1}$ ($I_{ВУ-2}$), А | 0,00 ÷ 300,00 |
| 3 | Диапазон уставок: | |
| | по току $I_{АБ}$, А | переход в режим разряда -10,00 ÷ +10,00 |
| | | предельный ток разряда -300,00 ÷ -0,10 |
| | по току $I_{ВУ-1(2)}$, А | минимальный ток нагрузки 0,00 ÷ 300,00 |
| | | максимальный ток нагрузки 0,10 ÷ 300,00 |
| 4 | Дискретность уставок по току, А | 0,01 |
| 5 | Основная погрешность измерения по току, А | ±(0,1+1,0% от $I_{ИЗМ}$) |
| 6 | Коэффициент возврата по току | для $I >$ 0,98 |
| | | для $I <$ 1,02 |
| 7 | Диапазон уставок по уровню пульсаций тока $I_{АБ}$, А | 0,00 ÷ 300,00 |
| 8 | Дискретность задания уставок по уровню пульсаций тока $I_{АБ}$, А | 0,01 |
| 9 | Основная погрешность срабатывания по уровню пульсаций тока $I_{АБ}$, от уставки, % | ±5 |
| 10 | Коэффициент возврата по уровню пульсаций тока $I_{АБ}$ | 0,98 |

1.2.4 Измерительный канал температуры

1.2.4.1 В состав устройства входит выносной датчик-преобразователь температуры, устанавливаемый в помещении аккумуляторной батареи. Конструкция датчика аналогична применяемым преобразователям каналов тока. Выход преобразователя с помощью аналогичного кабеля подключается к разъему X1.2 типа RJ-45 модуля согласования аналоговых сигналов терминала. Подключение преобразователя температуры к устройству необходимо осуществлять кабелем, оба конца которого обжаты одинаково (т.н. прямой кабель) либо по стандарту EIA/TIA-568A, либо по стандарту EIA/TIA-568B. Схемы обжима витых пар кабелей прямого соединения для подключения датчика-преобразователя температуры по стандартам EIA/TIA-568A и EIA/TIA-568B представлены на рисунках Д.3 и Д.4 соответственно. В корпусе преобразователя установлен собственно датчик температуры, позволяющий измерять ее значение от -25 до +85 градусов Цельсия.

1.2.4.2 В устройстве предусмотрено две уставки по максимальному и минимальному допустимым значениям температуры в данном помещении, при выходе которой за пределы срабатывает реле сигнализации, включается светодиод «Температура АБ не в норме» на передней панели терминала, и на ЖКИ выводится соответствующая надпись («Темп.АБ выше нормы» или «Темп.АБ ниже нормы»).

1.2.4.3 Характеристики измерительного канала температуры указаны в таблице 1.4.

Таблица 1.4 – Характеристики измерительного канала температуры

| | Наименование параметра | Значение |
|---|--|----------------------|
| 1 | Диапазон измерений температуры, °С | -25,0 ÷ +85,0 |
| 2 | Диапазон уставок: максимальная температура АБ, °С минимальная температура АБ, °С | 0,0–99,9 0,0–99,9 |
| 3 | Дискретность уставок по температуре, °С | 0,1 |
| 4 | Основная абсолютная погрешность измерения температуры, °С | ±1 |
| 5 | Коэффициент возврата по температуре для T> для T< | 0,99 1,01 |

1.2.5 Измерительные каналы напряжения

1.2.5.1 Клеммник X1.1 на модуле устройства согласования аналоговых сигналов имеет три контакта – крайние, 1 и 3 – для подключения напряжения всей батареи, а средний – для подключения к средней точке батареи.

1.2.5.2 Устройство измеряет и контролирует два подводимых к разъему X1.1 напряжения – между средней точкой АБ и ее положительным полюсом, а также между средней точкой АБ и ее отрицательным полюсом. Напряжения аккумуляторной батареи (оно же равно напряжению на шинах постоянного тока – $U_{ШПТ}$) получается в результате арифметического сложения этих двух величин.

1.2.5.3 При отсутствии возможности подключения средней точки батареи к среднему контакту 2 разъема X1.1 не нужно ничего подключать, при этом в устройстве измеряемые напряжения обеих половинок батареи автоматически будут примерно равны. В крайнем случае, при большом напряжении небаланса без такого соединения, следует задать уставку по напряжению небаланса заведомо выше измеряемого и отображаемого значения или отключить уставку в группе «Уставки» - «Контроль ШПТ» - «Сигнал ΔU_{max} ».

1.2.5.4 Для напряжения батареи задаются две уставки – максимального и минимального допустимого значений напряжения на ШПТ. При выходе напряжения ШПТ за границы заданного диапазона происходит срабатывание реле «Сигнализация», включение соответствующих светодиодов-блнкеров на передней панели терминала («Низкое напряжение шин ПТ» или «Высокое напряжение шин ПТ»), на ЖКИ выводится соответствующая надпись («Низкое напр.ШПТ» или «Высокое напр.ШПТ»), а также смена зеленого свечения светодиода «Напряжение шин ПТ» на красное мигающее.

1.2.5.5 Напряжения с двух половин АБ также используются с целью сравнения их между собой и выявления возможного небаланса за счет выхода из строя одной из банок батареи. Для этого уставкой задается величина максимально допустимого небаланса между напряжениями с половин батареи. При превышении напряжения небаланса выше этого значения срабатывает реле «сигнализация», включается светодиод «Несимметрия батареи» и на ЖКИ появится соответствующая надпись «Несимметр.батареи».

1.2.5.6 Для канала напряжения ШПТ также рассчитывается коэффициент пульсаций напряжения, причем, в диапазоне частот до 1 кГц. Данный коэффициент, как и собственно уровень пульсаций тока АБ, является индикатором повышенной пульсации тока заряда, вырабатываемого одним из ВУ, например, выходом из строя выпрямительного диода, или же плохим качеством работы высокочастотного силового преобразователя, используемого в ВУ.

Повышенные пульсации напряжения на АБ вызывают ее нагрев и резкое сокращение срока службы. Это обусловлено тем, что при значительных пульсациях зарядного тока, АБ попеременно работает в режиме разряд-заряд. Подобный режим работы негативно сказывается на материале электродов, вызывает их ускоренное старение и преждевременный выход из строя всей АБ.

Расчет коэффициента пульсации в терминале осуществляется по следующей формуле:

$$K_{II} = \frac{\Delta U_{MAX}}{U_{CP}}, \quad (1.1)$$

где U_{CP} – среднее значение напряжения на батарее за некоторый интервал времени;

ΔU_{MAX} – модуль максимального отклонения мгновенных значений напряжения на батарее от среднего значения напряжения за этот же интервал времени.

Предусмотрена возможность задания уставки по максимально допустимому коэффициенту пульсаций напряжения и соответствующей индикации и сигнализации аналогично другим контролируемым параметрам. В качестве уставки в данном случае необходимо принять рекомендации завода – изготовителя АБ или ВУ.

1.2.5.7 Для контроля сопротивления изоляции СОПТ устройство измеряет напряжение между отрицательным полюсом ШПТ и «землей» U-, а также напряжение на внешнем резистивном делителе Uдел. На основании величины измеренного напряжения на ШПТ и напряжений U- и Uдел, устройство рассчитывает сопротивление изоляции СОПТ и напряжение смещения $U_{\text{смещ}}$ средней точки АБ относительно «земли».

1.2.5.8 Характеристики измерительных каналов указаны в таблице 1.5.

Таблица 1.5 – Параметры измерительных каналов устройства по напряжению

| Наименование параметра | Значение |
|---|--|
| 1 Диапазон измерений напряжения $U_{\text{ш}}$, В | 0,00÷300,00 |
| 2 Основная погрешность измерения в диапазоне измерения, от измеряемой величины, В | $\pm(0,2+0,5\%$ от $U_{\text{изм}})$ |
| 3 Диапазон уставок по напряжению $U_{\text{ш}}$, В | 85,0÷300,0 |
| 4 Дискретность задания уставок по напряжению, В | 0,1 |
| 5 Основная погрешность срабатывания по напряжению $U_{\text{ш}}$, от уставки, % | ± 1 |
| 6 Коэффициент возврата по напряжению ШПТ | $U_{\text{ш}} <$ 1,01 $U_{\text{ш}} >$ 0,99 |
| 7 Диапазон измерений напряжения ΔU , В | 0,00÷150,00 |
| 8 Основная погрешность измерения напряжения ΔU в диапазоне измерения, В | $\pm(0,2+0,5\%$ от $U_{\text{изм}})$ |
| 9 Диапазон уставок по напряжению ΔU_{max} , В | 0,1÷9,9 |
| 10 Дискретность задания уставок по напряжению ΔU_{max} , В | 0,1 |
| 11 Основная погрешность срабатывания по напряжению ΔU_{max} , В | $\pm 0,2$ |
| 12 Коэффициент возврата по напряжению ΔU_{max} | 0,95 |
| 13 Диапазон уставок по коэффициенту пульсаций ($K_{\text{п max}}$), % | 0,1–20,0 |
| 14 Дискретность задания уставок по коэффициенту пульсаций, % | 0,1 |
| 15 Основная погрешность срабатывания по $K_{\text{п}}$, от уставки, % | ± 5 |
| 16 Коэффициент возврата по коэффициенту пульсации $K_{\text{п max}}$ | 0,99 |

1.2.6 Контроль изоляции

1.2.6.1 Контроль изоляции осуществляется путем измерения величины сопротивления изоляции между полюсами ШПТ и «землей» (в режиме «По R») и измерения напряжения смещения расчетной средней точки АБ относительно нуля в режиме «По U». Выбор режима контроля изоляции осуществляется с помощью кнопок оперативного управления на передней панели устройства или по линии связи.

1.2.6.2 В устройстве предусмотрен дискретный вход «Блокировка КИ», действующий на блокировку схемы контроля изоляции. При наличии активного сигнала на данном входе, устройство не оказывает никакого влияния на систему оперативного постоянного тока. Также функция контроля изоляции блокируется при снижении напряжения ШПТ ниже 80 В.

1.2.6.3 Контроль изоляции в режиме «По U»

1.2.6.3.1 Напряжение смещения $U_{\text{смещ}}$ рассчитывается как разность между потенциалом «земли» и расчетной средней точкой напряжения на батарее. Например, при смещении средней точки на 25 В и напряжении батареи 220 В напряжения полюсов батареи относительно «земли» составят 135 и 85 В соответственно.

1.2.6.3.2 В устройстве предусмотрены две независимые ступени контроля изоляции в режиме работы «По U». Каждую ступень можно задать с действием на срабатывание сигнализации или только на вывод неисправности на ЖКИ устройства о снижении изоляции. Благодаря этому имеется возможность настроить одну ступень на выдачу информационного сообщения при незначительном снижении сопротивления изоляции СОПТ, а вторую ступень на срабатывание сигнализации при возникновении недопустимого снижения сопротивления изоляции. Выбор воздействия осуществляется индивидуально для каждой ступени при помощи уставки «*Действ. Усм.1(2)ст*».

1.2.6.3.3 Если уставка «*Действ. Усм.1(2)ст*» задана в положение «СИГН», то при превышении напряжения смещения «*Усмещ*» выше величины уставки «*Усмещ.1(2)ст*» устройство сигнализирует о снижении сопротивления изоляции сети путем действия на срабатывание сигнализации и появления соответствующей надписи на ЖКИ терминала. Также срабатывает светодиод «Земля в сети» на лицевой панели устройства.

1.2.6.3.4 Если уставка «*Действ. Усм.1(2)ст*» задана в положение «ИНФ», то при превышении напряжения смещения «*Усмещ*» выше величины уставки «*Усмещ.1(2)ст*» устройство сигнализирует о снижении сопротивления изоляции сети путем появления соответствующей

надписи на ЖКИ терминала. Также срабатывает светодиод «Земля в сети» на лицевой панели устройства.

1.2.6.3.5 Если уставка «*Действ.Усм.1(2)ст*» задана в положение «ОТКЛ», то соответствующая ступень не реагирует на величину напряжения смещения «*Усмещ*».

1.2.6.3.6 В случае превышения значением напряжения смещения уставки «*Усмещ.свет.*» включается один из желтых светодиодов на передней панели устройства – «Смещение U_{AB} в «+» или «Смещение U_{AB} в «-»».

1.2.6.3.7 В приложении Н приведен график зависимости величины напряжения смещения от значения сопротивления утечки изоляции $U_{СМЕЩ} = f(R_{УТЕЧКИ})$ при различных значениях напряжения на ШПТ для выбора уставки *Усмещ.1(2)ст.* в режиме контроля изоляции «По U».

1.2.6.3.8 Параметры функции контроля напряжения смещения средней точки батареи приведены в таблице 1.6.

Таблица 1.6 – Параметры функции контроля напряжения смещения

| | Наименование параметра | Значение |
|---|---|-------------------|
| 1 | Диапазон измерений напряжения <i>Усмещ</i> , В | -150,00 ÷ +150,00 |
| 2 | Основная погрешность измерения в диапазоне измерения, В | ±(0,4+1% от Uизм) |
| 3 | Диапазон уставок по напряжению смещения (<i>Усмещ.1(2)ст</i> и <i>Усмещ.свет.</i>), В | 0,0 ÷ 150,0 |
| 4 | Дискретность задания уставок по напряжению смещения, В | 0,1 |
| 5 | Основная погрешность срабатывания по напряжению смещения, от уставки, В | ±(1В+1%) |
| 6 | Коэффициент возврата по напряжению смещения <i>Усмещ.тах</i> и <i>Усмещ.свет.</i> | 0,98 |

1.2.6.4 Контроль сопротивления изоляции в режиме «По R»

1.2.6.4.1 Контроль сопротивления изоляции в режиме «По R» осуществляется путем периодического подключения тестовых резисторов, расположенных в терминале, параллельно резисторам внешнего равноплечего делителя и последующим расчетом сопротивления изоляции полюсов сети.

1.2.6.4.2 В устройстве предусмотрены две независимые ступени контроля изоляции в режиме работы «По R». Каждую ступень можно задать с действием на срабатывание сигнализации или только на вывод неисправности на ЖКИ устройства о снижении изоляции. Благодаря этому имеется возможность настроить одну ступень на выдачу информационного сообщения при незначительном снижении сопротивлении изоляции СОПТ, а вторую ступень на срабатывание сигнализации при возникновении недопустимого снижения сопротивления изоляции. Выбор воздействия осуществляется индивидуально для каждой ступени при помощи уставки «*Действ.Риз.1(2)ст*».

1.2.6.4.3 Если уставка «*Действ.Риз.1(2)ст*» задана в положение «СИГН», то при снижении сопротивления изоляции одного из полюсов СОПТ «R+» или «R-» ниже значения уставки «*Ризол.1(2)ст*» устройство сигнализирует о снижении сопротивления изоляции сети путем действия на срабатывание сигнализации и появления соответствующей надписи на ЖКИ терминала. Также срабатывает светодиод «Земля в сети» на лицевой панели устройства.

1.2.6.4.4 Если уставка «*Действ.Риз.1(2)ст*» задана в положение «ИНФ», то при снижении сопротивления изоляции одного из полюсов СОПТ «R+» или «R-» ниже значения уставки «*Ризол.1(2)ст*» устройство сигнализирует о снижении сопротивления изоляции сети путем появления соответствующей надписи на ЖКИ терминала. Также срабатывает светодиод «Земля в сети» на лицевой панели устройства.

1.2.6.4.5 Если уставка «*Действ.Риз.1(2)ст*» задана в положение «ОТКЛ», то соответствующая ступень не реагирует на величину сопротивления изоляции полюсов СОПТ относительно земли «R+» и «R-».

1.2.6.4.6 Параметры функции контроля сопротивления изоляции сети приведены в таблице 1.7.

Таблица 1.7 – Параметры функции контроля сопротивления изоляции сети

| Наименование параметра | Значение |
|---|------------------|
| 1 Диапазон измерения сопротивления изоляции сети, кОм | 1÷500 |
| 2 Основная погрешность измерения сопротивления изоляции сети в диапазоне от 1 до 100 кОм, кОм | ±(1+5% от Ризм.) |
| 3 Основная погрешность измерения по сопротивлению изоляции в диапазоне от 100 до 200 кОм, от измеряемой величины, % | ±10 |
| 4 Основная погрешность измерения сопротивления изоляции в диапазоне от 200 до 500 кОм, от измеряемой величины, % | ±20 |
| 5 Диапазон уставок по сопротивлению изоляции (Ризол.1ст и Ризол.2ст), кОм | 5÷200 |
| 6 Дискретность задания уставок по сопротивлению изоляции, кОм | 1 |
| 7 Основная погрешность срабатывания по сопротивлению изоляции в диапазоне от 1 до 100 кОм, кОм | ±(1+7% от Руст.) |
| 8 Основная погрешность срабатывания по сопротивлению изоляции в диапазоне от 100 до 200 кОм, от уставки, % | ±15 |
| 9 Коэффициент возврата по сопротивлению изоляции Ризол.1ст и Ризол.2ст | 1,02 |

1.2.7 Измерение суммарной емкости сети оперативного тока

1.2.7.1 Функция измерения емкости сети оперативного тока носит только вспомогательный информационный характер. Измеренная величина емкости сети не влияет на срабатывание устройства. Емкость сети сказывается только на времени измерения сопротивлений – с увеличением емкости сети время измерения сопротивлений утечек сети также увеличивается.

1.2.7.2 Измерение суммарной емкости сети проводится при расчете сопротивления изоляции в режиме «По R». Устройство измеряет суммарную емкость сети, т.е. сумму емкостей между положительным полюсом и «землей» и емкости между отрицательным полюсом и «землей».

1.2.7.3 Снижение сопротивления изоляции СОПТ ведет к увеличению погрешности измерения суммарной емкости сети, поэтому если сопротивление изоляции одного из полюсов составляет менее 30 кОм, вычисление емкости не производится, и на ЖКИ терминала отображается прочерк «----». Также прочерк отображается, если измеренная величина суммарной емкости СОПТ превышает 200 мкФ.

1.2.7.4 Параметры функции измерения емкости сети приведены в таблице 1.8.

Таблица 1.8 – Параметры функции измерения емкости сети

| Наименование параметра | Значение |
|--|--------------------|
| 1 Диапазон измерения емкости сети, мкФ | 0–200 |
| 2 Основная погрешность измерения емкости сети, мкФ | ±(2+25% от С сети) |

1.2.8 Контроль состояния коммутационных аппаратов (КА)

1.2.8.1 Для контроля состояния коммутационных аппаратов отходящих линий в устройстве предусмотрены 38 независимых дискретных входов. Состояние всех дискретных входов фиксируется при записи аварийных осциллограмм и также сохраняется регистратором событий.

1.2.8.2 Для каждого входа в разделе уставок «Контр.отх.линий» можно задать активный уровень, действие на срабатывание сигнализации, а также имя входа (может содержать не более 12 символов), фиксируемое при срабатывании устройства в качестве причины срабатывания.

1.2.8.3 Также устройство позволяет контролировать состояние КА АБ и ВУ:

- автомата АБ;
- разъединителя АБ;
- автомата первого выпрямительного устройства;
- автомата второго выпрямительного устройства;
- разъединителя первой секции;
- разъединителя второй секции.

1.2.8.4 Контроль состояния каждого из данных коммутационных аппаратов осуществляется при помощи двух дискретных входов «<Имя КА> вкл.» и «<Имя КА> откл.». На основании двух дискретных входов формируется состояние каждого КА.

1.2.8.5 Соответствие состояния дискретных входов положению КА приведено в таблице 1.9.

Таблица 1.9 – Соответствие состояния дискретных входов положению КА

| Состояние входа «<Имя КА> вкл.» | Состояние входа «<Имя КА> откл.» | Состояние КА |
|---------------------------------|----------------------------------|--------------|
| 0 | 1 | Отключен |
| 1 | 0 | Включен |
| 0 | 0 | Промежут. |
| 1 | 1 | Промежут. |

1.2.8.6 В случае, если КА находится в состоянии «Промежут.» более 10 с, то фиксируется неисправность данного КА и его состояние становится «Неисправ.».

1.2.8.7 Текущее состояние коммутационных аппаратов отображается в разделе меню «Контроль» - «Сост.КА АБ и ВУ».

1.2.8.8 Для индикации положения автомата АБ и автоматов ВУ на передней панели устройства предусмотрены светодиоды «Отключение ввода АБ», «Отключение ввода ВУ-1», «Отключение ввода ВУ-2». Срабатывание соответствующих светодиодов происходит, если текущее положение КА становится не «Включен».

1.2.8.9 Для всех КА АБ и ВУ имеется возможность задать при помощи уставки «Сигн.отключ.» срабатывание сигнализации, если текущее положение данного КА становится не «Включен».

1.2.8.10 При помощи уставок «Активн.уров.Откл» и «Актив.уров.Вкл» имеется возможность задать активный уровень для дискретных входов «<Имя КА> вкл.» и «<Имя КА> откл.».

1.2.9 Входы с программируемой функцией

1.2.9.1 В устройстве предусмотрено два программируемых дискретных входа «Вход 1» и «Вход 2». Эти входы могут быть использованы для следующих функций:

- действия на сигнализацию;
- блокировки действия устройства на сигнализацию при выходе значения тока ВУ, соответствующего номеру входа, за заданные уставками пределы.

1.2.9.2 Для каждого входа может быть задан активный уровень («1» – активным является наличие напряжения на входе, «0» – активным является отсутствие напряжения).

1.2.9.3 Каждый основной вход имеет свою выдержку времени, которая задается уставкой «Тсраб, с».

1.2.9.4 При использовании сигнализации по основному дискретному входу («Сигнал» – «ВКЛ») на ЖКИ будет выведено сообщение с именем данного входа. Имя входа (может содержать не более 12 символов) задается уставкой «Уставки» - «Входы» - «Вход 1(2)» - «Имя».

1.2.10 Программируемые реле

1.2.10.1 В устройстве имеются два специальных программируемых выходных реле (см. рисунок Ж.2). Эти реле могут быть программно подключены к различным точкам ФЛС устройства (см. таблицу Е.2 и Приложение Ж).

1.2.10.2 Выбор точки подключения данного программируемого реле к ФЛС устройства производится с помощью соответствующей уставки «Точка». Полный список таких точек подключения приведен в таблице Е.2.

1.2.10.3 Режим работы данного программируемого реле задается соответствующей уставкой

«Режим». Возможна работа в следующих режимах:

- «Без фикс.»
реле сработает (с учетом задержки на срабатывание) в момент, когда логический сигнал в точке ФЛС, к которой подключено это реле, перейдет из «0» в «1» и вернется (с учетом задержки на возврат) в момент, когда сигнал в этой точке ФЛС перейдет из «1» в «0»;
- «С фикс.»
реле сработает аналогично и будет находиться в сработанном состоянии до тех пор, пока не будет сформирована команда «Сброс» любым из следующих способов:
 - нажатием кнопки «Сброс» на лицевой панели устройства (см. рисунок Ж.1);
 - отправкой команды «Сброс» по ЛС;
 - подачей дискретного сигнала на клеммы X8:15 – X8:16 (см. рисунок Д.1).
- «Имп.»
реле сработает аналогично и будет находиться в сработанном состоянии 1 с. По истечению этого времени, реле возвратится.

1.2.10.4 Имеется возможность дополнительно ввести задержку на срабатывание и возврат этих реле с помощью уставок « $T_{\text{СРАБ}}$ » и « $T_{\text{ВОЗВР}}$ » (только в режиме «Без фикс.») соответственно.

1.2.11 Программируемые светодиоды

1.2.11.1 В устройстве имеется два специальных программируемых светодиода (см. рисунок Ж.3). Они расположены на передней панели устройства (см. рисунок Г.1). Эти светодиоды могут быть программно подключены к точкам ФЛС устройства аналогично программируемым реле (см. таблицу Е.2 и Приложение Ж).

1.2.11.2 Выбор точки подключения данного программируемого светодиода к ФЛС устройства производится с помощью соответствующей уставки «Точка».

1.2.11.3 Режим работы данного программируемого светодиода задается соответствующей уставкой «Режим». Возможна работа в следующих режимах:

– «Без фикс.»

данный светодиод загорится (с учетом задержки на срабатывание) в момент, когда логический сигнал в точке ФЛС, к которой подключен этот светодиод, перейдет из «0» в «1» и погаснет в момент, когда сигнал в этой точке ФЛС перейдет из «1» в «0»;

– «С фикс.»

данный светодиод будет находиться в сработавшем состоянии до тех пор, пока не будет сформирована команда «Сброс» любым из следующих способов:

- *нажатием кнопки «Сброс» на лицевой панели устройства (см. рисунок Ж.1);*
- *отправкой команды «Сброс» по ЛС;*
- *подачей дискретного сигнала на клеммы X8:15 – X8:16 (см. рисунок Д.1).*

1.2.11.4 Для лучшего визуального восприятия возможно задать мигание данного светодиода при его включении с помощью соответствующей уставки «Мигание»=«Вкл».

1.2.11.5 Имеется возможность ввода задержки на срабатывание данного светодиода с помощью уставки « $T_{\text{СРАБ, С}}$ ».

1.2.12 Аварийный осциллограф

1.2.12.1 Аварийный осциллограф (далее – осциллограф) позволяет записывать во внутреннюю память устройства осциллограммы всех измеряемых токов и напряжений, а также состояние дискретных входов и выходных реле. Пуск осциллографа гибко настраивается и может происходить по различным условиям.

1.2.12.2 Реализовано динамическое выделение памяти. Таким образом, количество осциллограмм, помещающихся в памяти, зависит от длительности записей. Максимально в памяти может храниться не более 100 осциллограмм. Каждая осциллограмма имеет привязку к внутреннему времени устройства с точностью до 1 мс.

1.2.12.3 Считывание осциллограмм осуществляется с помощью компьютера по ЛС.

1.2.12.4 С помощью параметров в разделе меню «Настройки» — «Осциллограф» можно гибко настроить условия пуска осциллографа, а также длительность записи.

1.2.12.5 Возможные условия пуска осциллографа:

- выход контролируемого параметра за пределы заданного диапазона. В таблице 1.10 представлены контролируемые параметры и границы, задаваемые в разделе меню «Уставки». Запуск осциллографа осуществляется, только если уставкой введено срабатывание сигнализации при выходе данного параметра из заданного диапазона;

Таблица 1.10 – Контролируемые параметры и границы диапазона

| Контролируемый параметр | Нижняя граница диапазона | Верхняя граница диапазона |
|---|---|---|
| 1 Напряжение ШПТ | U _{min} | U _{max} |
| 2 Температура в помещении АБ | Темп.min | Темп.max |
| 3 Коэффициент пульсации напряжения ШПТ | — | Кп max |
| 4 Ток АБ | I _{аб min} , I _{аб max} | — |
| 5 Ток ВУ-1 | I _{ву1 min} | I _{ву1 max} |
| 6 Ток ВУ-2 | I _{ву2 min} | I _{ву2 max} |
| 7 Уровень пульсации тока АБ | — | Сигн.ПульсI _{max} |
| 8 Напряжение смещения U _{смещ} | — | U _{смещ.1ст} , U _{смещ.2ст} |
| 9 Сопротивление изоляции полюсов СОПТ | Ризол.1ст, Ризол.2ст | — |

- пуск при появлении активного сигнала на дискретном входе. Пуск осуществляется при срабатывании дискретных входов Вход 1, Вход 2 и дискретных входов, контролирующих состояние отходящих линий Линия 1 – Линия 38. Запуск осциллографа осуществляется только, если уставкой введено срабатывание сигнализации при появлении активного сигнала на соответствующем дискретном входе. Также запись осциллограммы осуществляется при переходе состояния автоматических выключателей АБ и ВУ, разъединителя АБ и разъединителей первой и второй секции в положение не «Включено», если уставкой задано действие на сигнализацию при таком режиме;
- программируемый пуск 1...5 (задается уставками «Запуск» – «Точка»). Выбирается точка на ФЛС. При появлении активного сигнала в данной точке производится пуск осциллографа (см. таблицу Е.2);
- пуск по ЛС.

Условия пуска объединяются по «ИЛИ», то есть появление хотя бы одного из условий вызывает пуск записи осциллограммы.

1.2.12.6 При программируемом пуске осциллографа задание точки подключения к ФЛС устройства выполняется аналогично выбору точки для программируемых реле и светодиодов (см. таблицу Е.2 и рисунок Ж.4). Дополнительно необходимо задать режим программируемого пуска: прямо-следящий, инверсно-следящий, прямо-фиксированный, инверсно-фиксированный.

«Прямо» означает, что активным сигналом является «1», соответственно пуск происходит при переходе логического сигнала с нуля в единицу.

«Инверсный» – активный сигнал «0».

«Следящий» режим означает, что запись производится, пока присутствует сигнал (то есть пуск идет «по уровню»).

«Фиксированный» – осциллограмма записывается только заданное время $T_{ПРОГРАММ}$ независимо от длительности присутствия сигнала (пуск идет «по фронту»).

1.2.12.7 Максимальная длительность одной осциллограммы ограничена и регулируется уставкой $T_{МАКС.ОСЦ.}$. Суммарное время включает в себя аварийный, до- и послеаварийные режимы и в сумме никогда не может превышать заданную максимальную длительность, что может быть полезно для защиты от затирания всей памяти одной длинной осциллограммой в случае длительного наличия одного из пусковых условий.

1.2.12.8 Длительность доаварийной и послеаварийной записей задается уставками $T_{ДОАВАРИЙН.}$ и $T_{ПОСЛЕАВАР.}$ соответственно.

1.2.12.9 Длительность записи аварийного режима зависит от причины пуска осциллографа. Особенности работы осциллографа в зависимости от причины пуска:

а) Пуск по выходу контролируемого параметра из заданного диапазона;

При выходе одного из контролируемых устройством параметров за границы диапазона происходит пуск осциллографа и в осциллограмму записывается доаварийный режим с временем $T_{ДОАВАРИЙН.}$

Далее устройство осуществляет запись всех входных сигналов и состояние контактов своих выходных реле, ожидая срабатывания одной из функций контроля.

Если срабатывания устройства не произошло (выдержка времени $T_{СИГН.}$ не успела набраться) и пропали все пусковые условия (все контролируемые устройством параметры

вернулись в границы заданных диапазонов), то запись прекращается, и записанная осциллограмма не сохраняется.

Если общая длительность осциллограммы достигает время $T_{МАКС.ОСЦ}$ но срабатывания не происходит, запись осциллограммы продолжается в кольцевом режиме, затирая начало осциллограммы.

Если срабатывание устройства с действием на сигнализацию происходит, то записанная осциллограмма сохраняется в памяти устройства. При этом в момент срабатывания, пусковые условия записи осциллограммы снимаются. Поэтому, не смотря на то что контролируемый устройством параметр не вернулся в границы заданного диапазона (например, пропал ток от ВУ-1) после срабатывания устройство запишет послеаварийный режим с временем $T_{ПОСЛЕАВАР}$, и дальнейшая запись осциллограммы осуществляться не будет. Однако если до момента срабатывания произойдет пуск осциллографа от другой функции контроля (например, пропал ток ВУ-2), то запись осциллограммы будет продолжена, пока не произойдет срабатывания устройства. Момент срабатывания устройства (и часть осциллограммы, предшествующая срабатыванию с временем $T_{ДОАВАРИЙН.}$) при дальнейшей записи не затирается, поэтому при достижении осциллограммы длительности $T_{МАКС.ОСЦ}$ запись прекращается.

Поясняющие временные диаграммы пуска записи осциллографа по выходу контролируемого параметра из заданного диапазона представлены на рис. 1.2 и 1.3



Рисунок 1.2 – Поясняющая временная диаграмма длительности записи осциллографа при выходе контролируемого параметра из заданного диапазона для случая $T_{СИГН} > T_{МАКС.ОСЦ}$



Рисунок 1.3 – Поясняющая временная диаграмма длительности записи осциллографа при выходе контролируемого параметра из заданного диапазона для случая, когда $T_{СИГН} > T_{МАКС.ОСЦ}$ и происходит пуск нескольких функций контроля

б) Пуск по срабатыванию дискретного входа

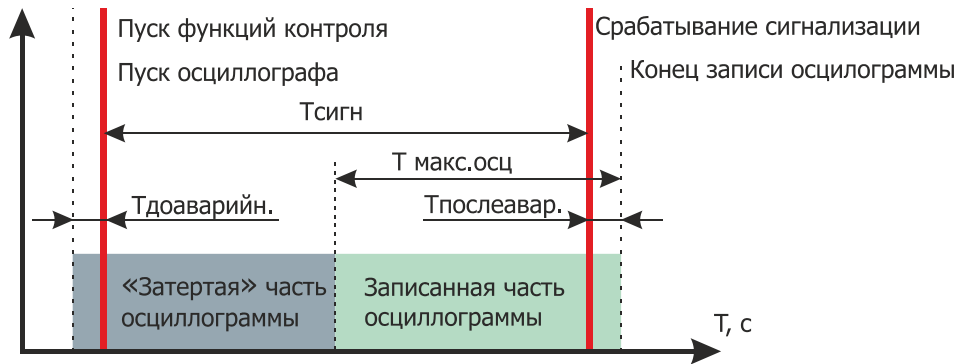
При появлении активного сигнала на дискретном входе, который действует на срабатывание сигнализации, в осциллограмму записывается доаварийный режим с временем $T_{ДОАВАРИЙН.}$, фиксированное время $T_{ДИСКРЕТ.}$, задаваемое в меню Настройки – Осциллограф, и послеаварийный режим с временем $T_{ПОСЛЕАВАР}$. В случае, если суммарная длительность осциллограммы превысит $T_{МАКС.ОСЦ}$, то сохранится только ее начальный участок.

в) Программируемый пуск (по сигналу в заданной точке ФЛС);

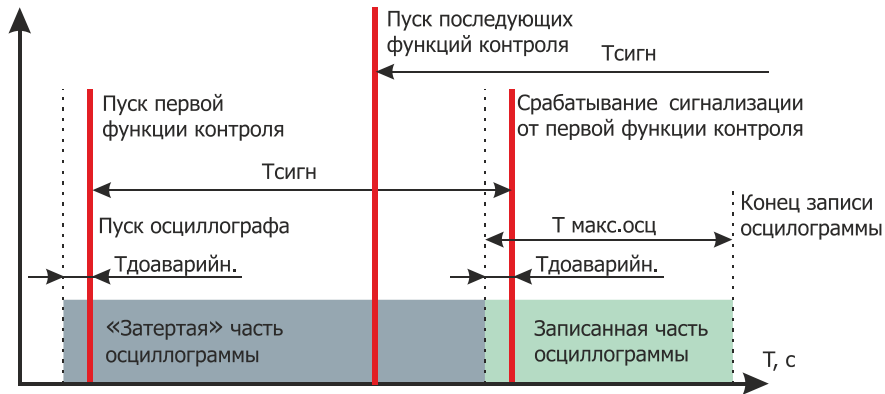
В следящем режиме работы пуска («Прямо-След.», «Инвер-След.») осциллограмма будет складываться: доаварийный режим ($T_{ДОАВАРИЙН.}$) + время присутствия сигнала в выбранной точке + послеаварийный режим ($T_{ПОСЛЕАВАР}$).

В фиксированном режиме пуска («Прямо-Фикс.», «Инвер-Фикс.») осциллограмма будет складываться: доаварийный режим + время записи при программируемом пуске ($T_{ПРОГРАММ.}$) + послеаварийный режим.

В случае, если суммарная длительность осциллограммы превысит $T_{МАКС.ОСЦ.}$ то сохранится только ее начальный участок.

в) Пуск по ЛС

При пуске по линии связи осциллограмма будет складываться: доаварийный режим + время записи при программируемом пуске ($T_{ПРОГРАММ.}$) + послеаварийный режим.

В случае, если суммарная длительность осциллограммы превысит $T_{МАКС.ОСЦ.}$ то сохранится только ее начальный участок.

1.2.12.10 Действия осциллографа при заполнении всей памяти, отведенной под осциллограммы, определяются уставкой «Реж. записи», которая может принимать два значения:

- «Перезап.» – новая осциллограмма затирает самые старые (стирается целое число старых осциллограмм, суммарная длительность которых достаточна для записи новой осциллограммы);
- «Останов» – остановка записи до тех пор, пока память не будет освобождена командой с лицевой панели устройства в меню «Контроль» – «Осциллограф».

1.2.12.11 Имеется возможность непосредственно с ЖКИ устройства узнать число записанных осциллограмм, а также объем свободной памяти. Эта информация отображается в меню «Контроль» – «Осциллограф».

1.2.12.12 Параметры осциллографа приведены в таблице 1.11.

Таблица 1.11 – Параметры цифрового осциллографа устройства

| Наименование параметра | Значение |
|--|--------------|
| 1 Диапазон уставок по времени, с | |
| $T_{МАКС.ОСЦ.}$ | 1,00 – 20,00 |
| $T_{ДОАВАРИЙН.}$ | 0,20 – 1,00 |
| $T_{ПОСЛЕАВАР.}$ | 0,04 – 10,00 |
| $T_{ПРОГРАММ.}$ | 0,10 – 10,00 |
| 2 Дискретность уставок по времени, с | 0,01 |
| 3 Период квантования сигналов осциллографа, мс | 1 |
| 4 Общая длительность сохраняемых в памяти осциллограмм, с | 56 |
| 5 Максимальное количество хранимых в памяти осциллограмм, шт | 100 |

1.2.13 Регистратор событий

1.2.13.1 Для регистрации в памяти устройства фактов обнаружения неисправностей с привязкой к астрономическому времени в устройстве реализован архив событий. При этом любой пуск защиты, приход дискретного сигнала, обнаружение внутренней неисправности, а также исчезновение ранее существующего сигнала, регистрируется в памяти событий с присвоением даты и времени момента обнаружения.

1.2.13.2 Считывание информации регистратора событий осуществляется с помощью компьютера по каналу связи.

1.2.13.3 Память регистратора построена по кольцевому принципу, то есть после ее заполнения новая информация затирает самую старую. Емкость памяти регистратора составляет до 1000 событий.

1.2.14 Поддержка системы точного единого времени

1.2.14.1 Все события, регистрируемые в устройстве, идут с меткой времени с точностью до 1 мс.

1.2.14.2 Астрономическое время (год, месяц, день, час и т.д.) на устройствах РЗА подстанции можно задать через одну из ЛС с помощью широковещательной команды задания времени. Но в большинстве случаев специфика каналов связи и используемых протоколов не позволяет выдержать точность синхронизации до 1 мс.

1.2.14.3 В устройстве предусмотрены меры для включения в систему точного единого времени, для чего к синхронизируемым устройствам подводится специальный канал, по которому передается синхроимпульс. Это позволяет обеспечить синхронизацию устройств на защищаемом объекте с точностью до 1 мс.

1.2.14.4 Для приема сигнала синхроимпульса может использоваться один из двух входов устройства:

- вход интерфейса RS485-1. В этом режиме (задается соответствующей программной настройкой) порт используется как дискретный вход (то есть реагирует на импульс с минимальной длительностью активного сигнала не менее 15 мс) и не может использоваться для организации стандартной ЛС;
- специализированный дискретный вход «Синхро». Данный вход выполнен на номинальное значение постоянного напряжения 24 В. Длительность входного импульса не менее 15 мс.

1.2.14.5 Приход импульса по каналу синхронизации приводит к автоматической коррекции внутреннего времени устройства.

1.2.14.6 Параметры синхронизации времени задаются в меню «Настройки» — «Синхронизация».

С помощью уставки «Импульс» имеется возможность задать частоту прихода сигнала синхронизации: один раз в секунду, в минуту, в час.

С помощью уставки «Порт» можно задать одно из значений:

- «Откл» – синхронизация не используется (в этом случае интерфейс RS485-1 можно использовать для организации стандартного канала связи);
- «RS485» – канал синхронизации выполняется с помощью интерфейса RS485-1;
- «Оптрон» – канал синхронизации выполняется с помощью оптронного входа «Синхро».

1.2.14.7 В случае если уставкой задана синхронизация по времени («Порт — RS485/Оптрон»), а синхроимпульс не приходит в течение двух интервалов ожидания импульса (значение уставки «Импульс» умноженное на два), то на ЖКИ устройства появляется сообщение «Нет имп.синхр.». При этом срабатывание реле «Сигнал» не происходит, т.к. ошибка не критическая и долго позволяет выполнять функции без потери качества.

1.2.14.8 Устройства с исполнением И5 поддерживают синхронизацию времени с помощью протокола SNTPv4. Выбор используемого протокола осуществляется в меню «Настройки – Синхр.времени» с помощью уставки «Синхр.по сети». Синхронизация по сети выполняется относительно всемирного универсального времени UTC.

Метки времени в модели данных МЭК 61850 указываются относительно UTC. Метки времени для регистратора событий, осциллограмм и срабатываний указываются относительно локального времени. Для настройки локального времени необходимо указать смещение от UTC в минутах с помощью уставки «Смещ.отUTC, мин».

Настройка синхронизации времени по протоколу SNTP осуществляется в разделе «Настройки – Синхр.времени – SNTP»:

- «IP адрес (осн.)» – адрес основного сервера времени;
- «IP адрес (рез.)» – адрес резервного сервера времени;
- «Период синхр., с» – период опроса сервера времени в секундах;
- «Тож.сервера, с» – время ожидания ответа от сервера в секундах;

При использовании протокола SNTP устройство осуществляет опрос основного сервера времени с периодом, заданным уставкой «Период синхр., с». Если в течение времени «Тож.сервера, с» не поступил ответ от основного сервера, устройство переключается на резервный сервер времени. Устройство будет продолжать работу с резервным сервером до тех пор, пока будет получать от него ответ, после чего снова переключится на основной сервер времени.

Если устройство не получит ответ ни от основного, ни от резервного сервера времени, то через время, заданное уставкой «Настройки – Синхр.времени – Туд.синхр.,с», на индикаторе

устройства появится сообщение «Нет имп.синхр.» и изменится качество времени в модели данных МЭК 61850.

Для обеспечения синхронизации времени с точностью 1 мс возможно совместное использование синхронизации времени от синхроимпульса (PPS) и по сети (SNTP). В этом случае основным каналом синхронизации является синхроимпульс, а значение времени, полученное по сети, применяется только, если текущее время устройства отличается от полученного времени более чем на 500 мс.

1.2.15 Линия связи

1.2.15.1 В устройстве предусматриваются три или четыре интерфейса линии связи с компьютером. Интерфейсы USB и RS485 присутствуют всегда, тип остальных интерфейсов определяется исполнением.

1.2.15.2 Все интерфейсы связи позволяют выполнять все доступные операции, могут быть подключены одновременно, в том числе на разных скоростях передачи.

1.2.15.3 Разъем USB на передней панели предназначен, в основном, для проведения пуско-наладочных работ и позволяет временно соединяться с компьютером по принципу «точка-точка» при открытой защитной крышке устройства. Для соединения с компьютером используется стандартный кабель типа «А-В». Гальванической развязки от схемы устройства данный интерфейс не имеет.

Интерфейс USB работает по протоколу связи ModBus RTU.

1.2.15.4 Интерфейс RS485 на задней панели прибора предназначен для постоянного подключения устройства в локальную сеть связи для решения задач АСУ. На этом интерфейсе реализуется многоточечное подключение, то есть к одному компьютеру можно одновременно подключать несколько устройств с аналогичным каналом параллельно (шинная архитектура). Этот интерфейс всегда имеет полную гальваническую развязку от схемы устройства.

1.2.15.5 Линию связи с интерфейсом RS485 рекомендуется согласовывать на концах, подключая встроенные согласующие резисторы на крайних устройствах. Подключение осуществляется с помощью замыкания контактов 3 и 4 клеммников. Монтаж линии связи с интерфейсом RS485 рекомендуется производить с помощью витой экранированной пары, соблюдая полярность подключения проводов.

Интерфейс RS485 работает по протоколу связи Modbus RTU.

1.2.15.6 В исполнении «И1» в устройстве предусмотрен дополнительный интерфейс RS485 с техническими параметрами аналогичными основному интерфейсу.

1.2.15.7 В исполнении «И3» в устройстве предусмотрен дополнительный интерфейс Ethernet по «витой паре» (100BASE-TX) с протоколом обмена Modbus TCP.

1.2.15.8 В исполнении «И5-FX» в устройстве предусмотрены два дополнительных оптических интерфейса Ethernet (100BASE-FX). Данные интерфейсы поддерживают протоколы обмена МЭК 61850, редакция 2 и Modbus TCP. Возможно использование двух портов Ethernet для организации бесшовного резервирования по протоколам PRP и HSR. Монтаж линии связи с оптическим интерфейсом Ethernet производится с помощью стандартных оптоволоконных (многомодовых) кабелей с разъемами MTRJ-F.

1.2.15.9 В исполнении «И5-TX» в устройстве предусмотрены два дополнительных интерфейса Ethernet по «витой паре» (100BASE-TX). Данные интерфейсы поддерживают протоколы обмена МЭК 61850, редакция 2 и Modbus TCP. Возможно использование двух портов Ethernet для организации бесшовного резервирования по протоколам PRP и HSR. Монтаж линии связи с интерфейсом Ethernet по «витой паре» производится с помощью стандартных кабелей типа UTP или FTP с разъемами RJ45.

1.2.15.10 Для каждого интерфейса с протоколом Modbus RTU в меню «Настройки» необходимо ввести параметры, позволяющие настроить устройство на работу с различными вариантами передачи данных. Этими параметрами являются: адрес устройства в локальной сети, скорость передачи данных, наличие и вид проверки данных на четность, а также количество стоповых бит.

1.2.15.11 Для интерфейсов «И3», «И5-TX» и «И5-FX» для протокола Modbus TCP поддерживается одно клиентское подключение по TCP-порту 502.

1.2.15.12 Для каждого интерфейса Ethernet в меню «Настройки» необходимо ввести параметры сети: IP-адрес устройства, маску подсети, IP-адрес шлюза. Скорость передачи данных составляет 10/100 Мбит/с и определяется автоматически в зависимости от подключенного сетевого оборудования.

1.2.15.13 В устройствах с исполнениями «И5-TX» и «И5-FX» контролируется наличие связи каждого интерфейса Ethernet с сетевым оборудованием. При выявлении отсутствия связи на

индикаторе устройства отображается соответствующая неисправность «Нет связиEth1(2)». Вывод сообщения о неисправности можно запретить с помощью установки «Общие – Сигнал Eth 1(2) – ОТКЛ». Также имеется возможность задать срабатывание одного из программируемых светодиодов или реле при обрыве связи. Для этого необходимо выбрать соответствующую точку подключения «Нет связиEth1» или «Нет связиEth2». Сигнал в данных точках появляется независимо от значения установки «Общие – Сигнал Eth1(2).

1.3 Состав изделия

1.3.1 Конструкция изделия

1.3.1.1 Комплект устройства состоит из собственно терминала, трех одинаковых выносных преобразователей тока и выносного датчика-преобразователя температуры. Соединительные кабели либо поставляются в комплекте (при заранее известной длине), либо могут изготавливаться на месте монтажа устройства.

1.3.1.2 Конструктивно устройство (собственно терминал) выполнено в виде моноблока, содержащего функциональные модули, на передней панели которого расположены органы индикации и управления устройства, а на задней — клеммные соединители для подключения внешних цепей. Структурная схема устройства изображена на рисунке 1.4.

1.3.2 В собственно устройство «Сириус-2-ММ-КИ» входят следующие основные узлы:

- модуль контроллера;
- модуль клавиатуры и индикации;
- модуль питания;
- модуль выходных реле и оптронных входов;
- 3 модуля оптронных входов;
- модуль устройства согласования аналоговых сигналов (УСМПТ);
- модуль схемы контроля изоляции фидеров (СКИФ);
- объединительная кросс-плата.

1.3.2.1 В блоке расположены модули, в состав которых входят печатная плата и другие необходимые элементы. Модули объединены между собой с помощью печатной кросс-платы. Внешние сигналы всех модулей (кроме модуля клавиатуры и индикации) выведены на заднюю панель блока и подключены к клеммам. Клеммы выполнены разъемными (целой группой), что позволяет при необходимости оперативно заменить устройство, не нарушая монтаж подводящих проводов.

1.3.2.2 На передней панели устройства установлены:

- ЖКИ, содержащий четыре строки по 20 знакомест, с управляемой подсветкой и регулируемой контрастностью;
- кнопки клавиатуры управления (шесть кнопок управления диалогом «человек-машина», кнопки оперативного управления и кнопка сброса сигнализации);
- светодиоды индикации (с фиксированным назначением и программируемые пользователем);
- разъем порта USB (тип B) для подключения компьютера.

1.3.3 Модуль устройства согласования аналоговых входов УСМПТ

1.3.3.1 Модуль содержит два одинаковых канала измерения напряжения – между средней точкой АБ и ее положительным полюсом, а также между средней точкой АБ и ее отрицательным полюсом.

1.3.3.2 Каждый из каналов напряжения рассчитан на подведение к входным клеммам модуля постоянного напряжения до 300 В. Имеется гальваническая развязка входных клемм от внутренней схемы устройства.

1.3.3.3 Также модуль содержит входные узлы измерения каналов тока и температуры через внешние преобразователи. На модуле установлены приемные части схемы трех преобразователей тока и одна – для преобразователя температуры.

1.3.3.4 Входные сигналы на входных разъемах модуля для каналов тока и температуры приведены к диапазону напряжений от –10 до +10 В.

1.3.3.5 Имеется гальваническая развязка входных разъемов для подключения преобразователей тока и температуры от внутренней схемы устройства. В качестве входных разъемов модуля используются RJ-45.

1.3.4 Выносные преобразователи тока одинаковы и выполнены в пластиковых корпусах. В каждом имеется разъем RJ-45 для подключения кабелем к устройству, а также клеммник с двумя контактами для подключения к шунту постоянного тока АБ или к шунту соответствующего ВУ. Подключение преобразователей тока к терминалу необходимо осуществлять кабелем, оба конца которого обжаты одинаково (т.н. прямой кабель) либо по стандарту EIA/TIA-568A, либо по стандарту EIA/TIA-568B. Схемы обжима витых пар кабелей прямого соединения для подключения датчиков-преобразователей тока по стандартам EIA/TIA-568A и EIA/TIA-568B представлены на рисунках Д.3 и Д.4 соответственно.

1.3.5 Выходные цепи преобразователей для подключения кабеля связи гальванически изолированы от части схемы, подсоединяемой к шунтам.

1.3.6 Выносной датчик-преобразователь температуры выполнен аналогично преобразователям тока, только датчик температуры встроен у него внутри, и клеммника для подключения к шунту у него нет. Подключение датчика-преобразователя температуры осуществляется аналогичным кабелем.



Рисунок 1.4 – Структурная схема устройства

1.3.7 Модуль контроллера

1.3.7.1 Модуль микропроцессорного контроллера, кроме собственно 32-разрядного микропроцессора, содержит 4 Мбайт ПЗУ, 16 Мбайт сохраняемого ОЗУ, сторожевой таймер, часы-календарь, схему резервного питания памяти и календаря, энергонезависимую память уставок, интерфейс шины расширения и 14-разрядный 8-канальный АЦП. Главный процессор также содержит три последовательных канала связи – USB, RS485 и третий интерфейс (RS485 или Ethernet, в зависимости от исполнения). Там же расположен вход синхронизации времени.

1.3.7.2 Модуль контроллера выполняет следующие функции:

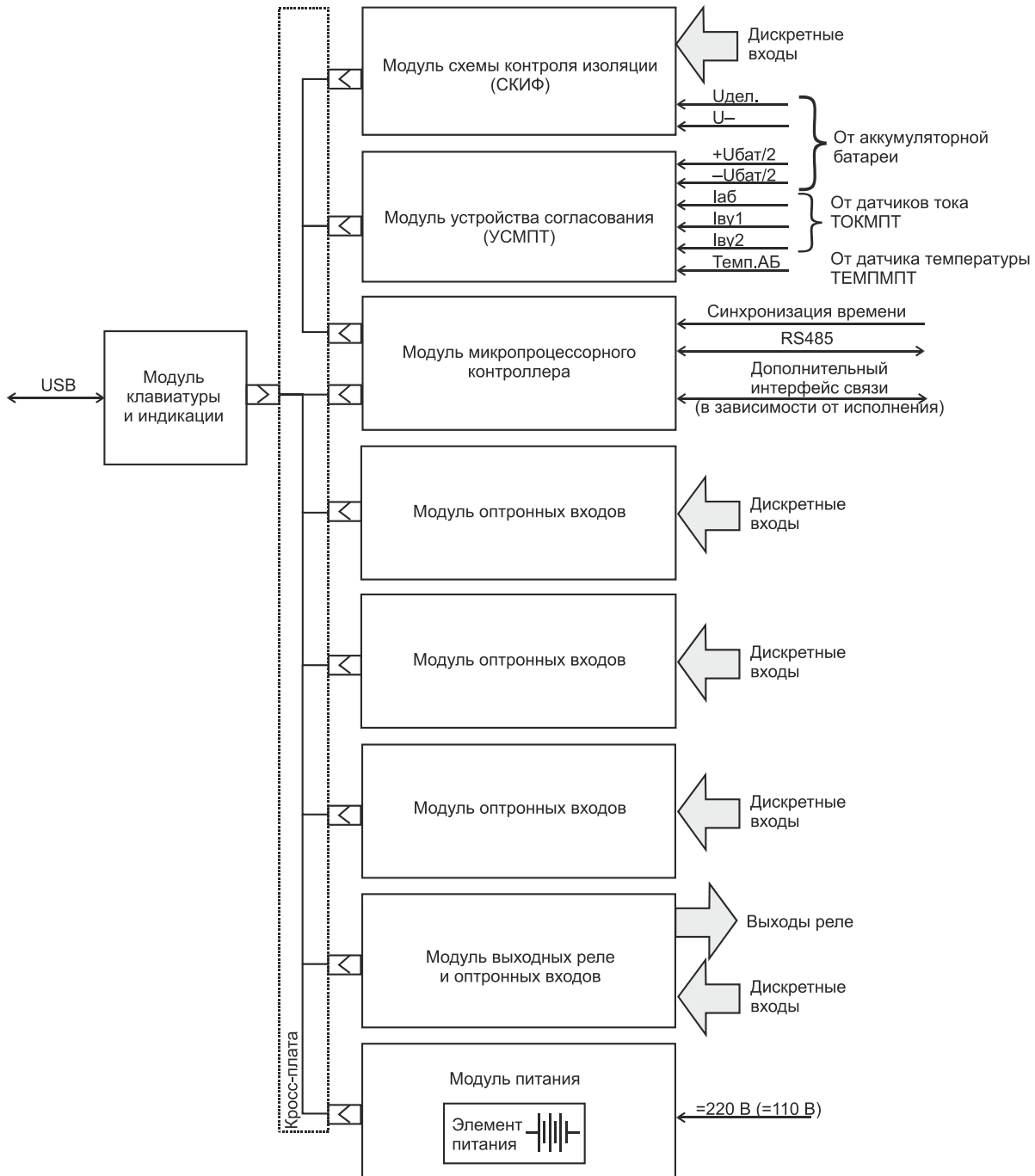
- прием сигналов от преобразователей напряжения (4 канала);
- прием сигналов от преобразователей тока (3 канала);
- прием сигналов от датчика-преобразователя температуры;

- аналого-цифровое преобразование входных аналоговых сигналов;
- фильтрация аналоговых сигналов, подавление высокочастотных составляющих, усреднение;
- расчет средних значений входных сигналов;
- расчет коэффициента пульсаций канала напряжения ШПТ;
- расчет пульсаций тока аккумуляторной батареи;
- сравнение рассчитанных значений токов с уставками;
- отработка выдержек времени;
- выдача сигналов на соответствующие реле;
- опрос всех дискретных сигналов;
- расчет сопротивлений утечки сети;
- обслуживание ФЛС устройства;
- управление светодиодами индикации;
- опрос состояния кнопок;
- обслуживание каналов связи;
- вывод информации на дисплей;
- постоянная самодиагностика модуля.

1.3.8 Модули оптронных входов

1.3.8.1 Модули оптронных входов обеспечивают:

- гальваническую развязку входных дискретных сигналов от электронной схемы устройства;
- высокую помехоустойчивость функционирования за счет высокого порога срабатывания.

1.3.8.2 В зависимости от исполнения устройство комплектуется модулями входных дискретных сигналов одной из двух модификаций - на напряжение 110 В постоянного тока или на напряжение 220 В постоянного/переменного тока.

1.3.9 Модуль оптронных входов и выходных реле

1.3.9.1 В устройстве применен комбинированный модуль ввода-вывода с 4-мя выходными реле и 5-тью оптронными входами.

1.3.9.2 Выходные реле, примененные в устройстве, обеспечивают гальваническую развязку электронной схемы устройства с коммутируемыми цепями и обладают высокой коммутирующей способностью. Каждое реле имеет одну или две пары контактов, выведенных на выходные клеммы. В схеме предусмотрена блокировка от случайных срабатываний выходных реле при сбоях процессора.

1.3.9.3 Напряжение питания обмоток выходных реле составляет 12 В постоянного тока.

1.3.10 Модуль схемы контроля изоляции (СКИФ)

1.3.10.1 Модуль схемы контроля изоляции содержит два канала измерения постоянного разнополярного напряжения с гальванической развязкой и выходы электронных ключей с тестовыми резисторами для подключения их параллельно плечам делителя напряжения батареи. Кроме этого, на модуле также имеется разъем с клеммами для подключения двух дискретных входов, один из которых служит для возможности оперативного вывода схемы контроля изоляции из работы, а второй находится в резерве и не используется.

1.3.11 Модуль клавиатуры и индикации

1.3.11.1 Модуль клавиатуры и индикации позволяет опрашивать состояние кнопок, выводить информацию на ЖКИ в буквенно-цифровом виде, а также управлять его подсветкой.

1.3.11.2 Режимы работы устройства задаются с клавиатуры, содержащей 6 кнопок для диалога («Выход», «←», «→», «↑», «↓», «Ввод») и кнопку «Сброс» для сброса сигнализации.

1.3.12 Модуль питания

1.3.12.1 Модуль питания обеспечивает все блоки устройства необходимыми напряжениями и выполнен по схеме с бестрансформаторным входом. Данный модуль преобразует первичное напряжение оперативного питания (переменное, постоянное или выпрямленное) во вторичные выходные стабилизированные напряжения постоянного тока +5 В и +12 В.

1.3.12.2 В зависимости от исполнения устройство комплектуется модулем питания одной из двух модификаций – на напряжение 110 В постоянного тока или на напряжение 220 В постоянного/переменного тока.

1.3.12.3 Для исполнения 220 В полярность подключения питания произвольная, для исполнений =110 В на клемму 1 подводится «+», на клемму 2 подводится «-».

1.3.12.4 На модуле питания расположен отсек элемента питания CR2, обеспечивающего сохранение памяти и хода часов при отсутствии оперативного питания.

1.4 Устройство и работа

1.4.1 Основные принципы функционирования

1.4.1.1 Устройство всегда находится в режиме слежения за всеми подводимыми величинами. С помощью АЦП одновременно замеряются мгновенные значения всех токов, напряжений и температуры. Далее происходит цифровая обработка сигналов с подавлением всех гармоник промышленной частоты 50 Гц, начиная с первой (при расчете коэффициента пульсаций напряжения и пульсаций тока АБ подавление не выполняется).

1.4.1.2 Для сравнения с уставками и дальнейших расчетов используются отфильтрованные и усредненные значения токов и напряжений.

Значения расчетных величин вычисляются каждые 5 мс и сравниваются с уставками, введенными в устройство при настройке его на конкретное применение.

1.4.1.3 В случае если хотя бы один из контролируемых устройством параметров (ток, напряжение, температура и др.) выходит за границы заданного уставками диапазона происходит пуск функций контроля параметров СОПТ, начинает набираться выдержка времени и в памяти устройства начинает фиксироваться осциллограмма всех входных и выходных сигналов, включая доаварийный режим. Для исключения дребезга и обеспечения коэффициента возврата порядка 0,99 (0,98) или 1,01 (1,02) происходит автоматическое изменение значения уставки на 1% (2%).

1.4.1.4 После того, как набирается выдержка времени, равная «Тсигн.», происходит срабатывание реле сигнализация, на передней панели прибора включается один (или несколько) светодиодов-блинкеров (в соответствии с причиной срабатывания) и на ЖКИ появляется сообщение о срабатывании с указанием причины срабатывания и параметров СОПТ на момент срабатывания.

1.4.2 Входные аналоговые сигналы

1.4.2.1 Клеммы «Напряж. $U_{\text{шт-}}$ », «Напряж. $U_{\text{шт+}}$ » и « U средн. точки АБ» разъема X1.1 предназначены для подключения напряжения шин постоянного тока (аккумуляторной батареи), включая среднюю точку при ее наличии. Данные клеммы изолированы от внутренней схемы устройства.

1.4.2.2 Входные разъемы типа RJ-45 X1.3–X1.5 предназначены для подключения специальных выносных преобразователей постоянного тока «ТОКМПТ», устанавливаемых в непосредственной близости к измерительным шунтам, встроенным в силовые цепи СОПТ. Имеется гальваническая развязка как в самих выносных преобразователях тока, так и в самом устройстве – входные цепи, подключаемые к разъемам RJ-45, изолированы от внутренней схемы устройства.

1.4.2.3 В случае необходимости контроля температуры в помещении с АБ, к разъему X1.2 типа RJ-45 подключается выносной датчик температуры. Цепи разъема X1.2 также изолированы от внутренней схемы устройства.

1.4.2.4 Контакты 5-8 разъема X2 подключаются к полюсам батареи, «земле», а также к средней точке внешнего равноплечего резистивного делителя.

1.4.3 Контроль тока АБ

1.4.3.1 Устройство непрерывно измеряет и контролирует величину тока АБ с учетом его направления. За положительное направление тока принимается зарядный ток, а ток разряда батареи измеряется с минусом. В устройстве предусмотрено две уставки по току аккумуляторной батареи:

– $I_{ab \min}$ – минимальный ток заряда аккумуляторной батареи. Отсутствие минимального зарядного тока батареи означает переход батареи в режим разряда, т.е. когда СОПТ работает от батареи;

– $I_{ab \max}$ – максимальный ток разряда аккумуляторной батареи. При протекании тока разряда больше значения уставки $I_{ab \max}$ (с учетом знака), фиксируется перегрузка аккумуляторной батареи по току.

1.4.3.2 Для защиты аккумуляторной батареи от преждевременного износа при неисправностях выпрямительных зарядно - подзарядных устройств в устройстве производится измерение тока пульсаций аккумуляторной батареи. Пульсации рассчитываются как максимальное отклонение мгновенных отсчетов тока через батарею от среднего значения тока в течение некоторого интервала времени. Значение рассчитывается в первичных амперах тока АБ. В устройстве имеется возможность задания уставки по максимальной величине пульсаций тока АБ «Пульс. I_{\max} ».

1.4.4 Контроль тока ВУ

1.4.4.1 Устройство непрерывно измеряет и контролирует величину тока каждого ВУ и в случае перегрузки (превышения током уставки $I_{\text{ву}1(2) \max}$) или выхода из строя (снижения тока

ниже уставки $I_{ву1(2) \min}$) выпрямительных устройств, происходит срабатывание сигнализации с соответствующей индикацией на ЖКИ терминала. При выводе в ремонт или неисправности одного из ВУ можно отключить срабатывание сигнализации от этого ВУ с помощью кнопки на передней панели «В работе», а также командой оперативного управления по ЛС. При этом можно задать режимы «В работе – ВУ-1 / ВУ-2 / ВУ-1 и ВУ-2». Выбранный режим индицируется светодиодами «ВУ-1» и «ВУ-2» возле кнопки оперативного управления на передней панели терминала.

Также режим работы ВУ можно задать при помощи основных дискретных входов Вход 1 и Вход 2 (см. п.1.4.8.13).

1.4.5 Контроль напряжения ШПТ

1.4.5.1 Устройство непрерывно измеряет и контролирует напряжение между средней точкой АБ и ее положительным полюсом, а также между средней точкой АБ и ее отрицательным полюсом. Напряжение на шинах постоянного тока вычисляется путем сложения напряжений обеих половин.

1.4.5.2 Для напряжения батареи задаются две уставки – максимального (U_{\max}) и минимального (U_{\min}) допустимого значений напряжения на ШПТ. При выходе напряжения ШПТ за границы заданного диапазона происходит срабатывание реле «сигнализация», включение соответствующих светодиодов-блнкеров на передней панели терминала («Низкое напряжение шин ПТ» или «Высокое напряжение шин ПТ»), на ЖКИ выводится соответствующая надпись («Низкое напр.ШПТ» или «Высокое напр.ШПТ»), а также смена зеленого свечения светодиода «Напряжение шин ПТ» на красное мигающее.

1.4.5.3 Напряжения с двух половин АБ также используются с целью сравнения их между собой и выявления возможного небаланса за счет выхода из строя одной из банок батареи. Для этого уставкой задается величина максимально допустимого небаланса между напряжениями с половин батареи ΔU_{\max} . При превышении напряжения небаланса выше этого значения срабатывает реле «сигнализация», включается светодиод «Несимметрия батареи» и на ЖКИ появится соответствующая надпись «Несимметр.батареи».

1.4.5.4 Для канала напряжения ШПТ также рассчитывается коэффициент пульсаций напряжения, причем, в диапазоне частот до 1 кГц. Данный коэффициент, как и собственно уровень пульсаций тока АБ, является индикатором повышенной пульсации напряжения, вырабатываемого одним из ВУ. Предусмотрена возможность задания уставки по максимально допустимому коэффициенту пульсаций напряжения $K_p \max$.

1.4.6 Контроль изоляции СОПТ

1.4.6.1 Для работы схемы контроля изоляции необходим внешний равноплечий резистивный делитель из трех сопротивлений. Два последовательно соединенных резистора подключаются между полюсами ШПТ и в месте своего соединения образуют среднюю точку. Третий резистор ($R_{\text{дел.}}$) подключается между полученной средней точкой и «землей». Рекомендуется применение всех трех резисторов с номинальным сопротивлением $10 \text{ кОм} \pm 1\%$ и мощностью рассеивания 10 - 25 Вт. Схема соединения приведена в Приложении Д на рисунке Д.1. Для повышения точности расчета сопротивления изоляции СОПТ при настройке и параметрировании устройства необходимо измерить сопротивление резистора, подключенного к «земле» и ввести величину его сопротивления в разделе меню «Уставки – Контр. изоляции – $R_{\text{дел.}}$,кОм».

1.4.6.2 Для контроля изоляции ШПТ относительно «земли» устройство имеет два режима работы – «По R» и «По U».

1.4.6.3 Выбор режима контроля изоляции или его отключение выполняется кнопкой на передней панели «КИ» – По R/По U/Откл.» (текущий режим работы отображается при помощи светодиодов на передней панели терминала). Также выбор режима работы схемы контроля изоляции может осуществляться по линии связи.

1.4.6.4 В режиме «По U» устройство контролирует напряжение смещения расчетной средней точки аккумуляторной батареи относительно «земли». В устройстве предусмотрено две независимые ступени контроля напряжения смещения. Каждую из ступеней можно задать с действием на срабатывание сигнализации при превышении напряжения смещения «Усмещ.» величины уставки «Усмещ.1(2)ст» или только на выдачу сообщения о неисправности на ЖКИ устройства. Срабатывание светодиода «Земля в сети» при этом осуществляется в обоих случаях.

1.4.6.5 В режиме «По R» устройство при помощи электронных ключей периодически подключает тестовые резисторы, расположенные в модуле СКИФ, параллельно резисторам внешнего равноплечего делителя. В результате этого происходят «качания» напряжения смещения расчетной средней точки АБ относительно «земли». Амплитуда качаний при отсутствии утечек на «землю» не превышает $\pm 7\%$ от напряжения ШПТ. Частота качаний определяется емкостью всей

сети постоянного тока относительно «земли» и сопротивлением изоляции СОПТ и не превышает 1 Гц. Эпюры напряжения смещения при «качаниях» приведены в приложении К.

«Качания» индицируются при помощи светодиодов «Смещение АБ в «+» и «Смещение АБ в «-» на передней панели терминала. В устройстве предусмотрена уставка «Усмещ.свет». При смещении расчетной средней точки напряжения батареи относительно «земли» в любую сторону на величину, превышающую уставку «Усмещ.свет.», включается тот или иной светодиод на передней панели устройства, индицирующий либо наличие утечки по одному из полюсов батареи, либо факт «качаний» напряжения батареи и работу схемы контроля изоляции «По R».

Устройство в режиме «По R» измеряет сопротивление каждого полюса АБ относительно «земли» в пределах от 1 до 500 кОм. В случае измеренного сопротивления утечки менее 1 кОм на ЖКИ выводится надпись «<1 кОм», в случае превышения 500 кОм – «>500 кОм».

В устройстве предусмотрены две ступени сопротивления изоляции сети «Ризол.1ст» и «Ризол.2ст». Каждую из ступеней можно задать с действием на срабатывание сигнализации при снижении сопротивления изоляции положительного или отрицательного полюсов СОПТ ниже значения уставки «Ризол.1(2)ст» или только на выдачу сообщения о неисправности на ЖКИ устройства. Срабатывание светодиода «Земля в сети» при этом осуществляется в обоих случаях.

Время срабатывания ступеней контроля изоляции равняется выдержке времени Тсигн., но не менее чем время, необходимое для точного измерения величины сопротивления утечки.

1.4.6.6 Предполагается, что после обнаружения факта повреждения изоляции поиск конкретного места повреждения будет производиться специальным устройством. Для этого необходимо при помощи кнопок оперативного управления задать режим работы «КИ – Откл.».

В этом режиме все тестовые сопротивления, подключенные к полюсам батареи, полностью отключаются, чтобы не препятствовать поиску конкретного места повреждения изоляции внешними специализированными приборами.

Также предусмотрена блокировка схемы контроля изоляции при появлении активного сигнала на дискретном входе «Блокировка КИ» (клеммы 1 и 2 разъема Х2) и при снижении напряжения ШПТ ниже 80 В. При наличии блокировки красный светодиод «Контроль изоляции – Откл.» включается в мигающем режиме, блокируется сигнализация от схемы контроля изоляции, блокируется выбор режима КИ кнопками на передней панели терминала и по ЛС.

1.4.7 Измерение суммарной емкости СОПТ

1.4.7.1 Устройство измеряет суммарную емкость всей системы постоянного тока относительно «земли» и отображает ее в режиме «Контроль». Это – чисто справочная оценочная информация, полезная при поиске конкретного места «земли» другими приборами. При наличии утечек на землю точность измерения емкости может снижаться, поэтому устройство не измеряет емкость сети при сопротивлении утечки на землю менее 30 кОм.

1.4.8 Входные дискретные сигналы

1.4.8.1 «Авт.АБ вкл.». Вход предназначен для контроля включенного положения автомата аккумуляторной батареи.

1.4.8.2 «Авт.АБ откл.». Вход предназначен для контроля отключенного положения автомата аккумуляторной батареи.

1.4.8.3 «Разъед.АБ вкл.». Вход предназначен для контроля включенного положения разъединителя аккумуляторной батареи.

1.4.8.4 «Разъед.АБ откл.». Вход предназначен для контроля отключенного положения разъединителя аккумуляторной батареи.

1.4.8.5 «Авт.ВУ-1 вкл.». Вход предназначен для контроля включенного положения автомата первого выпрямительного устройства.

1.4.8.6 «Авт.ВУ-1 откл.». Вход предназначен для контроля отключенного положения автомата первого выпрямительного устройства.

1.4.8.7 «Авт.ВУ-2 вкл.». Вход предназначен для контроля включенного положения автомата второго выпрямительного устройства.

1.4.8.8 «Авт.ВУ-2 откл.». Вход предназначен для контроля отключенного положения автомата второго выпрямительного устройства.

1.4.8.9 «Разъед.1с. вкл.». Вход предназначен для контроля включенного положения разъединителя первой секции.

1.4.8.10 «Разъед.1с. откл.». Вход предназначен для контроля отключенного положения разъединителя первой секции.

1.4.8.11 «Разъед.2с. вкл.». Вход предназначен для контроля включенного положения разъединителя второй секции.

1.4.8.12 «Разъед.2с. откл.». Вход предназначен для контроля отключенного положения разъединителя второй секции.

1.4.8.13 «Вход 1» и «Вход 2». Входы «Вход 1», «Вход 2» с помощью уставки «Функция» могут быть запрограммированы для блокировки выдачи сигнализации при выходе токов соответствующих им ВУ за пределы заданного диапазона. Это осуществляется путем подключения внешнего ключа управления, указывающего устройству, сколько и какие именно ВУ подключены к ШПТ в данный момент, чтобы сигнализация не работала при выводе одного из ВУ из работы, например, в ремонт. В отличие от кнопок оперативного управления, при помощи дискретных входов можно отключить срабатывание сигнализации от обоих ВУ.

При задании функции программируемых входов «Входы – Вход 1(2) – Функция - Бл.СигнВУ1(2)» и при наличии активного сигнала хотя бы на одном из них, кнопка оперативного управления ВУ на передней панели «В работе» и управление режимом работы ВУ по ЛС блокируется и управление осуществляется только от дискретных входов. Это означает, что независимо от ранее выбранного режима кнопками на передней панели терминала или по ЛС, появление активного сигнала на любом из входов Вход 1, Вход 2 приведет к тому, что режим работы будет определяться только состоянием дискретных входов.

Также данные входы могут использоваться как дискретные входы с действием на сигнализацию. Для этого задается уставка «Входы – Вход 1(2) – Функция - Вход».

1.4.8.14 Вход «Блокировка КИ» предназначен для отключения режима контроля изоляции.

1.4.8.15 «Сброс». Вход «Сброс» используется для дистанционного сброса всех реле и светодиодов сигнализации устройства, например, от внешней кнопки или по телеуправлению.

1.4.8.16 Дискретные входы для контроля за отключением отходящих линий. В устройстве предусмотрена возможность контролировать состояние 38 отходящих линий. Действие на сигнализацию при появлении активного сигнала на дискретных входах Линия 1 – Линия 38 задается уставкой в группе «Уставки» - «Контр.отх.линий» - «Линия N» - «Сигнал».

1.4.8.17 «Синхро». Вход синхронизации времени (разъем Х3.1) предназначен для обеспечения поддержки системы точного единого времени на подстанции с помощью синхроимпульсов (см. п.1.2.14).

1.4.9 Выходные реле

1.4.9.1 Реле «Отказ» (неисправность собственно устройства «Сириус-2-ММ-КИ»)

Данное реле имеет нормально-замкнутые контакты. В случае пропадания оперативного питания или выявления неисправностей при самодиагностике устройства эти контакты замыкаются. Это может интерпретироваться как аварийная (относительно к самому устройству) ситуация, т.е. ситуация, которая требует внимания дежурного персонала. Для этого клеммы Х8:1 – Х8:2 (см. рисунок Д.1) данного реле должны быть выведены на аварийно-предупредительную сигнализацию подстанции. Клеммы Х8:3 – Х8:4 рекомендуется соединять с дополнительным внешним блинкером.

1.4.9.2 Реле «Сигнализация»

Данное реле предназначено для реализации функции сигнализации устройства и срабатывает при всех нештатных ситуациях в контролируемом оборудовании, которые выявляет устройство. Оно имеет две группы выходных клемм: Х8:5-Х8:6 и Х8:7-Х8:8. Одна группа может быть выведена на аварийно-предупредительную сигнализацию, а другая, например, на телемеханику.

Сигнализация может работать как в непрерывном режиме (до получения команды «Сброс»), так и в импульсном режиме (длительностью от 1 до 20 с). При этом при появлении новой неисправности сигнализация сработает вновь. Это удобно для предотвращения блокировки системы центральной сигнализации постоянно «висящим» сигналом.

Сброс сигнализации возможен только в непрерывном режиме (в импульсном сигнализация сбросится автоматически по окончании заданного интервала времени) любым из следующих методов:

- нажатием кнопки «Сброс» на лицевой панели устройства (см. рисунок Г.1);
- отправкой команды «Сброс» по ЛС;
- подачей дискретного сигнала на вход «Сброс» (клеммы Х8:15 – Х8:16 на рисунке Д.1).

1.4.9.3 Программируемые реле

В устройстве предусмотрены два специальных программируемых реле:

- «Программируемое реле 1» – клеммы Х8:9-Х8:10 и Х8:11-Х8:12;
- «Программируемое реле 2» – клеммы Х8:13-Х8:14;

На эти реле могут дополнительно выведены сигналы от точек внутренней функциональной логической схемы. Например, выход какого-либо контролируемого параметра за заданные уставками диапазон или появление (пропадание) сигнала на каком-либо дискретном входе.

Для этих реле могут быть заданы различные режимы работы, необходимые для выполнения требуемых от устройства функций.

1.5 Самодиагностика устройства

1.5.1.1 Устройство способно диагностировать свои программно доступные узлы: центральный процессор, процессор цифровой обработки сигналов (DSP), ПЗУ, ОЗУ, энергонезависимую память уставок и АЦП. Диагностика осуществляется разово (при запуске устройства по включению питания) и постоянно в фоновом режиме (в процессе функционирования).

При включении питания происходит полная проверка программно доступных узлов устройства, включая сам процессор, ПЗУ, ОЗУ, энергонезависимую память уставок, а также АЦП. В случае обнаружения отказов, а также при отсутствии оперативного питания выдается сигнал нормально замкнутыми контактами реле «Отказ», и устройство блокируется.

1.5.1.2 Кроме того, имеется механизм перезапуска устройства при каких-либо сбоях. В случаях обнаружения отказов или при отсутствии питания контакты нормально-замкнутого реле «Отказ» переключаются в замкнутое положение, сигнализируя об этом. При этом все выходные реле устройства блокируются.

1.6 Маркировка и пломбирование

1.6.1 На корпусе устройства имеется маркировка, содержащая следующие данные:

- товарный знак;
- обозначение («Сириус-2-ММ-КИ»);
- исполнение по количеству дискретных входов;
- исполнение по интерфейсу ЛС;
- заводской номер;
- дату изготовления (месяц, год).

1.6.2 Органы управления и индикации устройства, а также клеммы подключения имеют поясняющие надписи.

1.6.3 Пломбирование устройства осуществляется с помощью пломбировочной клейкой ленты.

1.6.4 На выносных преобразователях имеется маркировка, содержащая следующие данные:

- товарный знак;
- обозначение («преобразователь тока», «датчик температуры»);
- заводской номер;
- дату изготовления (месяц, год).

1.7 Упаковка

1.7.1 Упаковка устройства произведена в соответствии с требованиями ТУ 3433-002-54933521-2009 для условий транспортирования, указанных в разделе 5 настоящего РЭ.

1.7.2 Транспортная тара имеет маркировку, выполненную по ГОСТ 14192-96, и содержит манипуляционные знаки.

2 ИСПОЛЬЗОВАНИЕ ПО НАЗНАЧЕНИЮ

2.1 Эксплуатационные ограничения

2.1.1 Категорически запрещается подключение устройств с исполнением по напряжению оперативного питания 110 В постоянного тока к оперативному напряжению 220 В, так как это приводит к выходу устройства из строя.

2.1.2 Климатические условия эксплуатации устройства должны соответствовать требованиям п.1.1.11 настоящего РЭ.

2.2 Подготовка изделия к использованию

2.2.1 Меры безопасности

2.2.1.1 При работе с устройством необходимо соблюдать общие требования техники безопасности, распространяющиеся на устройства релейной защиты и автоматики энергосистем.

2.2.1.2 К эксплуатации допускаются лица, изучившие настоящее РЭ и прошедшие проверку знаний правил техники безопасности и эксплуатации электроустановок электрических станций и подстанций.

2.2.1.3 Устройство должно устанавливаться на заземленные металлические конструкции, при этом необходимо обеспечить надежный электрический контакт между панелью и винтами крепления устройства, а также соединить заземляющий болт устройства с контуром заземления медным проводом сечением не менее 2 мм².

2.2.2 Порядок установки

2.2.2.1 Внешний вид устройства приведен на рисунках Г.1–Г.4. Механическая установка устройства на панель производится с помощью 4-х винтов согласно разметке, приведенной на рисунке Г.5.

2.2.2.2 Электрическая схема подключения приведена на рисунке Д.1.

2.2.2.3 Внешние электрические цепи подключаются при помощи клеммных колодок и разъемов типа RJ-45.

2.2.2.3.1. Входные, выходные электрические цепи, цепи измерения напряжения, цепи оперативного питания и линии связи подключаются к разъемным клеммным колодкам X1–X9. При монтаже необходимо сначала вставить ответную часть в разъем по всей длине, затем, убедившись, что защелкнулись боковые пластмассовые фиксаторы, завинтить два фиксирующих винта. Клеммная колодка позволяет зажимать одножильный или многожильный провод сечением от 0,08 до 3,3 мм².

2.2.2.4 Выходные релейные контакты сигнализации устройства, замыкающиеся при неисправности самого устройства или его срабатывании (клеммы реле «Отказ» и «Сигнализация»), подключаются к центральной сигнализации подстанции и могут быть включены параллельно.

2.2.2.5 В устройстве предусмотрена подстройка контрастности ЖКИ. Если информация отображается нечетко, то необходимо отрегулировать контрастность по методике п.2.5.2.1.

2.2.2.6 В комплект с устройством поставляется сменная батарейка (типа CR2) для сохранения памяти и хода часов (параметры срабатываний) при отключении оперативного питания (конфигурация устройства и уставки хранятся в энергонезависимой памяти и не зависят от наличия батарейки). При поставке устройства батарейка уже установлена в батарейный отсек. Перед использованием устройства до подачи оперативного питания необходимо подключить батарейку, для чего:

— отвинтить фиксирующий винт на торце модуля питания с задней стороны устройства и повернуть крышку отсека батарейки;

— извлечь защитную пленку для восстановления контакта батареи питания;

— закрыть крышку и завернуть фиксирующий винт.

Затем подать питание на устройство и убедиться, что символ наличия батарейки на ЖКИ

находится в соответствующем состоянии — .

Если ЖКИ отображает отсутствие заряда батарейки, то она либо неправильно установлена (перепутана полярность, либо отсутствует контакт), либо батарейка разряжена и требует замены.

2.2.2.7 Перед вводом в эксплуатацию устанавливаются (проверяются) значения уставок согласно диалогу, приведенному в Приложении Е. Работа с уставками выполняется по методике, описанной в п.2.4.1–2.4.2. Также возможно задание уставок с компьютера по одной из ЛС.

2.2.3 Подстройка датчиков тока

2.2.3.1 После подключения всех измерительных преобразователей тока необходимо подстроить их точность измерения с помощью специального режима в меню «Контроль» -

«Подстр.датчиков». Для данной подстройки требуется **обязательное полное снятие всех токов с измерительных шунтов ЩПТ.**

Для этого на датчиках тока предусмотрен специальный переключатель «Работа»-«Уст. 0», с помощью которого можно, не отключая либо ток через шунт, либо датчик от шунта, закоротить входные цепи датчика тока.

2.2.3.2 Подстройка осуществляется в условных единицах. Если действующее значение тока превышает $\pm 6\%$ от максимально разрешенного, то на индикаторе выдается сообщение «----» и это свидетельствует о неисправности датчика или измерительного тракта (или же не снятии тока с шунта). При работе устройства в обычном режиме при наличии токов АБ или ВУ такая индикация является нормой.

2.2.3.3 При выборе канала тока требуется ввести пароль, после чего устройство автоматически осуществит подстройку выбранного канала, если значение находится в диапазоне $\pm 3\%$ (приблизительно 300 условных единиц) от максимально разрешенного. В противном случае на индикаторе появляется сообщение «ВНИМАНИЕ! Превышен диапазон калибровки», что также свидетельствует о неисправности датчика или измерительного тракта. Выход из этого режима осуществляется кнопками «Ввод» или «Выход».

2.3 Порядок установки

2.3.1 Присоединительные размеры устройства приведены в Приложении Г. Механическая установка устройства на панель может производиться согласно прилагаемым рисункам Приложении Г.

2.3.2 Электрическая схема подключения приведена на рисунке Д.1.

До подключения внешних цепей к устройству необходимо соединить винт заземления устройства с контуром заземления подстанции медным проводом сечением не менее 2 мм².

Оперативное питание подключается к контактам с соответствующей маркировкой. Для исполнения 220 В полярность подключения питания произвольная, для исполнения =110 В на клемму 1 подводится «+», на клемму 2 подводится «-».

2.3.3 Выходной релейный контакт сигнализации устройства «Сигнализация», замыкающийся при фиксации новой выявленной неисправности до нажатия кнопки «Сброс», подключается к центральной сигнализации подстанции. Длительность выдачи сигнала может задаваться уставкой «Уставки» - «Общие» - «Режим сигн.», задаваемой от 1 с до 20 с или как непрерывное замыкание (до сброса). При появлении нового события реле вновь сработает и снова выдаст сигнал (кроме непрерывного режима).

2.3.4 Выходной релейный контакт отказа устройства «Отказ», замыкающийся при пропадании оперативного питания или неисправности самого устройства, также может подключаться к центральной сигнализации подстанции.

2.3.5 Разъемы ЛС могут подключаться к локальной сети связи для автоматической передачи данных о неисправностях на компьютер, включая осциллограммы, а также дистанционного измерения параметров СОПТ и смены уставок.

2.3.6 Преобразователи тока устанавливаются на DIN-рейке в непосредственной близости от измерительных шунтов и подключаются к ним «витой парой» с помощью клеммников с учетом полярности. Преобразователи тока и температуры подключаются к терминалу с помощью стандартных Ethernet кабелей.

2.3.7 Клеммы разъемов X1.1 и X2 подключаются к шинам постоянного тока, средней точке батареи, а также к резистивному делителю и «земле» в соответствии со схемой подключения на рисунке Д.1.

2.4 Подготовка к работе

2.4.1 Перед вводом в эксплуатацию обязательно устанавливаются (проверяются) значения всех уставок и настроек.

Некоторые настройки доступны для изменения без ввода пароля – это текущие время и дата, а также контрастность ЖКИ, то есть те уставки, значения которых требуется изменять достаточно часто, в том числе и дежурным персоналом.

Также без ввода пароля можно просматривать текущие значения уставок и настроек (без возможности их изменения).

После ввода пароля происходит копирование блока действующих уставок в специальный буфер памяти для их редактирования. При этом старые уставки продолжают оставаться в работе.

При правильно введенном пароле надпись в правом верхнем углу ЖКИ значок закрытого замка меняется на значок открытого, сообщая о доступе к изменению уставок. При изменении хотя бы одного значения уставки там же также появляется значок звонка, сообщая о наличии изменения уставок.

Ввод отредактированных (измененных) значений уставок происходит мгновенно, перезаписью единым блоком, после выхода из режима «Уставки» с подтверждением их сохранения – по нажатию кнопки «Ввод» при надписи на ЖКИ «Да». Одновременно происходит перезапись новых значений уставок в энергонезависимую память. После этого значения новых уставок вводятся в работу. В противном случае в работе остаются прежние значения уставок.

2.4.2 Настройка (проверка) уставок выполняется при подключенном питании независимо от подключения остальных цепей. Настройка (проверка) выполняется без измерительных приборов и вспомогательных устройств.

Пароль вводится в любом месте диалога при необходимости изменения какой-либо уставки. Для этого требуется нажать на кнопку «Ввод», после чего ввести значение пароля – четыре последних цифры заводского номера устройства.

Значение пароля сбрасывается при выходе в режим индикации текущих параметров (дежурный режим).

По окончании ввода уставок обязательно проверяют введенные значения еще раз для исключения ошибок.

2.4.3 После подключения всех цепей и при наличии достаточной нагрузки на контролируемом оборудовании необходимо проверить правильность включения устройства путем снятия параметров токов и напряжений в режиме «Контроль».

Целесообразно сопоставить индицируемые значения с другими измерительными приборами, имеющимися в контролируемом оборудовании.

2.4.4 В положении кнопки управления КИ «По R» убедиться в наличии «качаний» напряжения батареи относительно «земли» в режиме «Контроль», а также по периодическому поочередному включению светодиодов «Смещение АБ в «+» и «Смещение АБ в «-» на передней панели устройства. Период качаний зависит от емкости сети и может составлять от единиц до нескольких десятков секунд. Значение уставки «Усмещ.свет.» при этом рекомендуется задавать не более 4-5% от номинального напряжения ШПТ, иначе в нормальном режиме ни один светодиод не будет светиться.

2.5 Использование изделия

2.5.1 В дежурном режиме работающее устройство должно отображать токи нагрузки по всем трем измерительным каналам в первичных амперах. Также отображается напряжение аккумуляторной батареи (ШПТ), небаланс двух половинок АБ и коэффициент пульсации напряжения. Подсветка ЖКИ может быть включена или отключена, в зависимости от одноименной уставки (в подменю «Настройки»). Также отображается текущее время, говорящее о режиме мониторинга. В нормальном режиме должны быть погашены все сигнальные светодиоды, кроме светодиода «Питание». Светодиоды на мнемосхеме передней панели должны светиться зеленым светом.

При срабатывании устройства загорается соответствующий светодиод(ы), а на ЖКИ выводится информация о параметре, вышедшем за заданные уставками пределы.

В случае срабатывания устройства дежурному персоналу необходимо переписать в оперативный журнал всю информацию о данном срабатывании, имеющуюся в памяти срабатываний.

2.5.2 Работа с диалогом

2.5.2.1 В устройстве предусмотрена подстройка контрастности ЖКИ. Для входа в режим изменения контрастности ЖКИ необходимо в дежурном режиме нажать одновременно кнопки «→» и «←» и далее, этими же кнопками, отрегулировать оптимальное значение. Для сохранения в памяти данной настройки надо нажать кнопку «Ввод».

2.5.2.2 Структура диалога устройства изображена на рисунке Е.1. Верхний уровень состоит из следующих пунктов меню (режимов): «Срабатывания», «Контроль», «Настройки» и «Уставки».

Циклический перебор пунктов меню одного уровня производится нажатием кнопок «↑» и «↓». Переход на нижестоящий уровень диалога производится при нажатии кнопки «Ввод». Выход на вышестоящий уровень осуществляется кнопкой «Выход».



При подаче команды сброса сигнализации устройства при нажатии кнопки «Сброс», происходит автоматический выход на самый верхний уровень диалога – дежурный режим или отображение внешних неисправностей.

Независимо от того, в каком из указанных выше пунктов меню находится устройство, все функции слежения полностью сохраняются.

До выбора кнопкой верхнего уровня меню устройство находится в дежурном режиме. При этом на ЖКИ выводятся текущие время и дата, а также значения токов и напряжений в первичных значениях.

2.5.2.3 В большинстве режимов верхняя строчка ЖКИ используется как статусная строка, где отображаются специальные символы и подсказка в каком месте меню находится пользователь.

В статусной строке предусмотрены следующие символы:

 и  – сигнализирует степень заряда сменной батарейки: полную и, соответственно, батарея разряжена или отсутствует;

 – символ появляется, в случае если после ввода пароля были изменены значения каких-либо уставок или настроек. Символ исчезает после сохранения уставок.

 – сигнализирует, что редактирование уставок и настроек запрещено, так как не введен пароль. Исчезает после ввода пароля.

 – заменяет предыдущий символ в случае, если редактирование уставок и настроек разрешено после ввода пароля.

2.5.2.4 Если в течение 5 минут не производилось нажатие кнопок управления диалогом, то независимо от того, в каком режиме находится устройство, происходит автоматический выход на верхний уровень диалога – дежурный режим или отображение внешних неисправностей (со сбросом пароля).

2.5.2.5 Режим «Срабатывания» предназначен для вывода на ЖКИ информации о срабатываниях устройства.

Предусмотрено отображение 99-ти последних срабатываний. Хранение информации организовано по кольцевому принципу – при срабатывании добавляется новая информация и стирается самая старая. Таким образом, в пункте «Срабатывание 1» всегда хранится самая новая информация, а в пункте «Срабатывание 99» – самая старая.

При любом срабатывании устройства происходит автоматический переход диалога на пункт «Срабатывание 1», где отображается информация о новом срабатывании. Для циклического просмотра параметров данного срабатывания используются кнопки «↑» и «↓».

При считывании результатов аварийного режима по кнопке «↓» на ЖКИ последовательно выводятся значения следующих величин на момент срабатывания:

- причина срабатывания, а также дата и время возникновения срабатывания;
- значения $U_{ш}$, ΔU , $K_{П}$;
- токи батареи и выпрямительных устройств;
- напряжения на половинах батареи и температура АБ;
- напряжение смещения АБ и напряжения каждого полюса батареи относительно «земли»;
- сопротивление изоляции обоих полюсов СОПТ относительно «земли»;
- состояние дискретных входов;
- уровень пульсаций тока АБ;
- состояние кнопок оперативного управления.

2.5.2.6 Режим «Контроль» предназначен для вывода на ЖКИ текущих параметров:

- даты и времени;
- напряжения ШПТ;
- разности напряжений между половинами батареи;
- коэффициента пульсации напряжения;
- токов аккумуляторной батареи и выпрямительных устройств;
- напряжений на половинах АБ;
- температуры АБ;
- сопротивления изоляции обоих полюсов СОПТ относительно «земли»;
- общей емкости сети;
- напряжения смещения АБ;
- напряжений между полюсами АБ и землей (U_{+} и U_{-});
- состояния дискретных входов;
- уровня пульсации тока АБ;
- состояние КА;

Также в режиме «Контроль» можно просмотреть информацию об устройстве (в том числе серийный номер), просмотреть число записанных осциллограмм, количество свободной памяти (в секундах и процентах), возможность удалить все записанные устройством осциллограммы, произвести тест светодиодов и подстройку нуля датчиков тока.

Для циклического просмотра параметров используются кнопки «↑» и «↓».

Данный режим удобно использовать при наладке для проверки целостности входных цепей, правильности подведения сигналов и т.д. Также благодаря данному режиму имеется возможность контролировать основные параметры устройства при эксплуатации.

2.5.2.7 Режим «Настройки» предназначен для просмотра и редактирования параметров сервисных функций устройства, таких как: интерфейсы ЛС, наличие синхронизации времени, текущих даты и времени, настроек осциллографа.

Изменение любых параметров, кроме текущих даты и времени, а также контрастности ЖКИ, разрешается только при правильно введенном пароле. В качестве пароля используются последние 4 цифры заводского номера устройства. Методика ввода цифровых параметров, в том числе пароля, описана в п.2.5.2.9. Запрос пароля происходит при выборе параметра, который необходимо отредактировать, и нажатии на кнопку «Ввод». После этого для редактирования остальных уставок или настроек вводить пароль заново нет необходимости.

Сохранение введенных параметров происходит при выходе из режима их редактирования (из меню «Настройки») с предварительной выдачей на ЖКИ соответствующего запроса.

2.5.2.8 Режим «Уставки» предназначен для просмотра и редактирования уставок, работы логики устройства, а также параметров сигнализации. С помощью уставок имеется возможность ввести или вывести из работы различные функции, а также задать их числовые параметры.

Сохранение введенных уставок производится при выходе из режима «Уставки». При этом на ЖКИ выводится соответствующий запрос с возможностью выбора: сохранить уставки или отказаться от введенных изменений. Ввод в действие уставок происходит одновременно, что предотвращает неправильную работу устройства при смене только части из взаимосвязанных уставок.

При выходе на верхний уровень диалога происходит автоматический сброс пароля. Причем это происходит как при умышленном выходе оператором, так и в случае, если выход на верхний уровень произошел автоматически после «простоя» устройства более 5 мин. Это позволяет предотвратить несанкционированный доступ к изменению уставок, в случае если оператор случайно оставил устройство на долгое время в режиме редактирования.

Уставки имеют специальный буфер памяти для редактирования уставок, позволяющий сохранять введенные изменения при случайных перерывах в работе (возникновение нового срабатывания, исчезновение оперативного питания). Например, если во время ввода уставок произошло срабатывание, то устройство автоматически выйдет из режима редактирования уставок и отобразит параметры данного срабатывания. Для того чтобы продолжить редактирование необходимо снова войти в режим редактирования уставок, причем произведенные ранее изменения будут восстановлены и нет необходимости вводить уставки заново.

2.5.2.9 Ввод цифровых значений параметров и уставок.

Для ввода значения уставки необходимо выбрать соответствующий пункт меню, нажать кнопку «Ввод». Затем появится новое окно, где младшая цифра уставки начнет мигать (если редактируется уставка, то необходимо предварительно ввести пароль по методике, описываемой в данном пункте). Кнопками «↑» и «↓» необходимо установить требуемое значение цифры. Затем нажать кнопку «←». Начнет мигать следующая цифра. Аналогично установить все цифры уставки. При нажатии кнопки «Ввод» производится сохранение введенного значения уставки. Если в любой момент ввода нажать кнопку «Выход», то будет возвращено старое значение уставки.

2.5.3 Структура диалога приведена в таблице Е.1.

2.5.4 Описание уставок устройства.

2.5.4.1 Все уставки устройства делятся на группы по функциональному признаку, а также общие, относящиеся к функции и месту установки устройства в целом.

2.5.4.2 Изменение уставок, кроме текущих даты и времени, разрешено только после ввода пароля. Необходимо обязательно проверять ВСЕ УСТАВКИ, предусмотренные в устройстве, ввиду возможного влияния «забытых» уставок на работу устройства.

2.5.4.3 Ввод новых значений уставок происходит для всех уставок одновременно, что гарантирует от неправильной работы при смене только части из взаимосвязанных уставок. Перед вводом исправленной группы уставок в работу задается вопрос-предупреждение для возможности отказа оператора при сомнениях в своих действиях. Описание назначения уставок устройства приведено в таблице 2.1.

Таблица 2.1 – Описание уставок устройства

| Общие уставки | |
|-----------------------------|--|
| Режим сигн. | Позволяет при обнаружении внешней неисправности включать реле «Сигнализация» как постоянно, до сброса его кнопкой клавиатуры или по ТУ, так и на определенное время от 1 до 20 с, достаточное для срабатывания центральной сигнализации подстанции. При этом можно избежать блокировки центральной сигнализации при постоянно «висящем» сигнале. При появлении новой неисправности вновь произойдет формирование импульса такой же заданной длительности |
| Тотх.линий, с | Время задержки срабатывания входов, контролирующих состояние отходящих линий, в секундах |
| Тсигн, с | Задаёт время задержки выдачи сигнала на реле сигнализации в секундах |
| Ином.шунтаАБ, А | Номинальный ток шунта АБ |
| Ином.шунтаВУ1, А | Номинальный ток шунта ВУ-1 |
| Ином.шунтаВУ2, А | Номинальный ток шунта ВУ-2 |
| Сигнал Eth1 | Позволяет задать действие на сигнализацию при потере связи интерфейса Eth1 с внешними сетевыми устройствами |
| Сигнал Eth2 | Позволяет задать действие на сигнализацию при потере связи интерфейса Eth2 с внешними сетевыми устройствами |
| Уставки контроля ШПТ | |
| Umax, В | Напряжение шин постоянного тока, при превышении которого происходит срабатывание сигнализации |
| Сигнал Umax | Позволяет включить или отключить действие на сигнал при $U_{шт} > U_{max}$ |
| Umin, В | Напряжение шин постоянного тока, при снижении ниже которого происходит срабатывание сигнализации |
| Сигнал Umin | Позволяет включить или отключить действие на сигнал при $U_{шт} < U_{min}$ |
| ΔU_{max} , В | Максимальная разница напряжений на двух половинах батареи, при превышении которой срабатывает сигнализация |
| Сигнал ΔU_{max} | Позволяет включить или отключить действие на сигнал при $\Delta U > \Delta U_{max}$ |
| Кп max, % | Коэффициент пульсации по U, при превышении которого срабатывает сигнализация |
| Сигнал Кп | Позволяет включить или отключить действие на сигнал при $K_p > K_p \text{ max}$ |
| Iаб max, А | Ток разряда аккумуляторной батареи, при превышении которого происходит срабатывание сигнализации |
| Сигнал Imax | Позволяет включить или отключить действие на сигнал при $I_{аб} > I_{max}$ |
| Iаб min, А | Ток заряда аккумуляторной батареи, при снижении ниже которого происходит срабатывание сигнализации |
| Сигнал Imin | Позволяет включить или отключить действие на сигнал при $I_{аб} < I_{min}$ |
| Пульс.Imax, А | Максимальное значение пульсации тока аккумуляторной батареи, при превышении которого происходит срабатывание сигнализации |
| Сигн.ПульсImax | Позволяет включить или отключить действие на сигнал при пульсациях выше уставки |
| Уставки контроля ВУ | |
| Функция ВУ1 | Позволяет ввести или полностью вывести функцию контроля выпрямительного устройства 1 (далее ВУ1) |
| Iву1 max, А | Ток нагрузки ВУ1, при превышении которого происходит срабатывание сигнализации |
| Сигн.Iву1 max | Позволяет включить или отключить действие на сигнал при $I_{ву1} > I_{ву1 \text{ max}}$ |
| Iву1 min, А | Ток нагрузки ВУ1, при снижении ниже которого происходит срабатывание сигнализации |
| Сигн.Iву1 min | Позволяет включить или отключить действие на сигнал от $I_{ву1} < I_{ву1 \text{ min}}$ |
| Функция ВУ2 | Позволяет ввести или полностью вывести функцию контроля выпрямительного устройства 2 (далее ВУ2) |
| Iву2 max, А | Ток нагрузки ВУ2, при превышении которого происходит срабатывание сигнализации |
| Сигн. Iву2 max | Позволяет включить или отключить действие на сигнал при $I_{ву2} > I_{ву2 \text{ max}}$ |
| Iву2 min, А | Ток нагрузки ВУ2, при снижении ниже которого происходит срабатывание сигнализации |
| Сигн. Iву2 min | Позволяет включить или отключить действие на сигнал при $I_{ву2} < I_{ву2 \text{ min}}$ |

Продолжение таблицы 2.1

| Уставки контроля температуры | |
|--|--|
| Функция | Позволяет ввести или полностью вывести функцию контроля температуры |
| Темп.max, °C | Температура в помещении (шкафу) (в месте размещения датчика температуры), при превышении которой происходит срабатывание сигнализации |
| Сигн.темп.max | Позволяет включить или отключить действие на сигнал при $t^{\circ} > \text{Темп.max}$ |
| Темп.min, °C | Температура в помещении (шкафу) (в месте размещения датчика температуры), при снижении ниже которой происходит срабатывание сигнализации |
| Сигн.темп.min | Позволяет включить или отключить действие на сигнал при $t^{\circ} < \text{Темп. Min}$ |
| Уставки контроля изоляции | |
| Функция | Позволяет ввести или полностью вывести функцию контроля изоляции |
| Ризол.1ст, кОм | Сопrotивление срабатывания первой ступени контроля изоляции обоих полюсов АБ относительно «земли» в режиме «По R». |
| Действ.Риз.1ст | Действие первой ступени контроля изоляции в режиме «По R» при Ризол. < Ризол.1ст. Уставка позволяет задать действие первой ступени на срабатывание сигнализации, на вывод информационного сообщения или полностью вывести ступень из работы. |
| Ризол.2ст, кОм | Сопrotивление срабатывания второй ступени контроля изоляции обоих полюсов АБ относительно «земли» в режиме «По R». |
| Действ.Риз.2ст | Действие второй ступени контроля изоляции в режиме «По R» при Ризол. < Ризол.2ст. Уставка позволяет задать действие второй ступени на срабатывание сигнализации, на вывод информационного сообщения или полностью вывести ступень из работы. |
| Усмещ.1ст, В | Порог срабатывания первой ступени контроля изоляции в режиме «По U» по напряжению смещения средней точки батареи относительно «земли». |
| Действ.Усм.1ст | Действие первой ступени контроля изоляции в режиме «По U» при Усмещ. > Усмещ.1ст. Уставка позволяет задать действие первой ступени на срабатывание сигнализации, на вывод информационного сообщения или полностью вывести ступень из работы. |
| Усмещ.2ст, В | Порог срабатывания второй ступени контроля изоляции в режиме «По U» по напряжению смещения средней точки батареи относительно «земли». |
| Действ.Усм.2ст | Действие второй ступени контроля изоляции в режиме «По U» при Усмещ. > Усмещ.2ст. Уставка позволяет задать действие второй ступени на срабатывание сигнализации, на вывод информационного сообщения или полностью вывести ступень из работы. |
| Усмещ.свет, В | Напряжение смещения средней точки батареи относительно «земли», при превышении которого происходит включение соответствующих светодиодов на передней панели устройства |
| Рдел., кОм | Сопrotивление резистора делителя на «землю». Позволяет повысить точность измерения сопротивлений при отклонении номинала резистора от 10 кОм |
| Состояние КА АБ и ВУ – Авт.АБ | |
| Сигн.отключ. | Позволяет задать действие на сигнализацию, если текущее состояние автомата аккумуляторной батареи становится не «Включен» |
| Актив.уров.Откл | Позволяет задать активный уровень дискретного входа «Авт.АБ откл.» «1» – активным является наличие напряжения на входе «0» – активным является отсутствие напряжения |
| Актив.уров.Вкл | Позволяет задать активный уровень дискретного входа «Авт.АБ вкл.» «1» – активным является наличие напряжения на входе «0» – активным является отсутствие напряжения |
| Состояние КА АБ и ВУ – Разъед.АБ | |
| Аналогично «Состояние КА АБ и ВУ – Авт.АБ» | |
| Состояние КА АБ и ВУ – Авт.ВУ-1 | |
| Аналогично «Состояние КА АБ и ВУ – Авт.АБ» | |
| Состояние КА АБ и ВУ – Авт.ВУ-2 | |
| Аналогично «Состояние КА АБ и ВУ – Авт.АБ» | |
| Состояние КА АБ и ВУ – Разъед.1с | |
| Аналогично «Состояние КА АБ и ВУ – Авт.АБ» | |
| Состояние КА АБ и ВУ – Разъед.2с | |
| Аналогично «Состояние КА АБ и ВУ – Авт.АБ» | |

Продолжение таблицы 2.1

| Контр.отх.линий - Линия 1...38 | |
|---------------------------------------|---|
| Актив.уровень | «1» – активным является наличие напряжения на входе «0» – активным является отсутствие напряжения |
| Имя | Позволяет настроить имя отходящей линии, которое отображается при срабатывании при появлении активного сигнала на входе |
| Сигнал | Позволяет включить или отключить действие на сигнализацию при появлении активного сигнала на входе |
| Вход 1, 2 | |
| Функция | Задание режима либо обычного программируемого входа, либо входа блокировки сигнализации от ВУ1(2) |
| $T_{CРAБ}$, с | Время задержки срабатывания входа в секундах |
| Актив.уровень | «1» – активным является наличие напряжения на входе «0» – активным является отсутствие напряжения |
| Имя | Позволяет настроить имя, которое отображается при срабатывании при появлении активного сигнала на входе |
| Сигнал | Позволяет включить или отключить действие на сигнал при появлении активного сигнала на входе |
| Реле 1, 2 | |
| Точка | Определяет точку подключения к функциональной логической схеме |
| $T_{CРAБ}$, с | Выдержка времени на срабатывание реле после появления сигнала в указанном с помощью уставки «Точка» месте функциональной логической схемы |
| $T_{Bозвр}$, с | Время возврата реле после снятия сигнала в указанном с помощью уставки «Точка» месте функциональной логической схемы |
| Режим | Режим работы реле: без фиксации (следающий), с фиксацией (до сброса) или импульсный (длительностью 1 секунда) |
| Светодиоды 1, 2 | |
| Точка | Определяет точку подключения к функциональной логической схеме |
| $T_{CРAБ}$, с | Выдержка времени на срабатывание светодиода после появления сигнала в указанном с помощью уставки «Точка» месте функциональной логической схемы |
| Режим | Определяет режим работы светодиода – в следающем режиме или с фиксацией срабатывания (блинкер), до сброса сигналом «Сброс» |
| Мигание | Определяет режим работы светодиода – с миганием, либо с постоянным свечением при срабатывании |

2.5.4.4 При обнаружении неисправностей срабатывает реле «Сигнализация». Список выявляемых неисправностей приведен в таблице 2.2.

Одновременно на индикаторе может отображаться не более трех неисправностей. Если одновременно возникает четыре или более неисправностей, справа от надписи появляются символы «↓» и «↑». В этом случае для просмотра остальных неисправностей можно воспользоваться кнопками «↓» и «↑».

Таблица 2.2 – Список неисправностей

| № | Обозначение | Расшифровка |
|----|---------------------|--|
| 1 | Нет имп.синхр. | Нет импульса синхронизации за удвоенный интервал времени, заданный уставкой (только при условии задания уставки наличия синхронизации) |
| 2 | Нет батарейки | Не вставлена или разряжена батарейка |
| 3 | Сбой памяти | Зафиксирован сбой памяти срабатываний и осциллограмм |
| 4 | Сбой питания | Зафиксировано полное пропадание оперативного питания, подаваемого на устройство |
| 5 | Нет связи Eth1 | Нет связи по порту Ethernet1 |
| 6 | Нет связи Eth2 | Нет связи по порту Ethernet2 |
| 7 | Вход 1 | Наличие активного сигнала на дискретном входе «Вход 1» |
| 8 | Вход 2 | Наличие активного сигнала на дискретном входе «Вход 2» |
| 9 | Линия 1 | Наличие активного сигнала на дискретном входе «Линия 1» |
| | ... | ... |
| 46 | Линия 38 | Наличие активного сигнала на дискретном входе «Линия 38» |
| 47 | Высокое напр.ШПТ | Напряжение на шинах постоянного тока выше уставки |
| 48 | Низкое напр.ШПТ | Напряжение на шинах постоянного тока ниже уставки |
| 49 | Несимметр.батареи | Разность напряжений половин батареи превышает значение уставки « ΔU_{max} » |
| 50 | Темп.АБ выше нормы | Температура АБ выше уставки |
| 51 | Темп.АБ ниже нормы | Температура АБ ниже уставки |
| 52 | Высокие пульсации U | Коэффициент пульсаций напряжения на шинах постоянного тока выше уставки |
| 53 | Перегрузка АБ | Ток разряда батареи выше уставки |
| 54 | Разряд батареи | Ток батареи меньше значения уставки |
| 55 | Перегрузка ВУ-1 | Ток ВУ-1 выше уставки |
| 56 | Нет тока ВУ-1 | Ток ВУ-1 ниже уставки |
| 57 | Перегрузка ВУ-2 | Ток ВУ-2 выше уставки |
| 58 | Нет тока ВУ-2 | Ток ВУ-2 ниже уставки |
| 59 | Высокие пульс. Iаб | Уровень пульсаций тока АБ превышает заданную уставку |
| 60 | Зем.в сети Риз.1ст | Сопротивление хотя бы одного из полюсов АБ ниже значения уставки $R_{изол.1ст}$ |
| 61 | Зем.в сети Риз.2ст | Сопротивление хотя бы одного из полюсов АБ ниже значения уставки $R_{изол.2ст}$ |
| 62 | Зем.в сети Усм.1ст | Напряжение смещения выше значения уставки $U_{смещ.1ст}$ |
| 63 | Зем.в сети Усм.2ст | Напряжение смещения выше значения уставки $U_{смещ.2ст}$ |
| 64 | Авт.АБ неисправ. | Текущее положение автомата АБ «Неисправен» |
| 65 | Авт.АБ не вкл. | Текущее положение автомата АБ не «Включен» |
| 66 | Разъед.АБ неисправ. | Текущее положение разъединителя АБ «Неисправен» |
| 67 | Разъед.АБ не вкл. | Текущее положение разъединителя АБ не «Включен» |
| 68 | Авт.ВУ-1 неисправ. | Текущее положение автомата ВУ-1 не «Неисправен» |
| 69 | Авт.ВУ-1 не вкл. | Текущее положение автомата ВУ-1 не «Включен» |
| 70 | Авт.ВУ-2 неисправ. | Текущее положение автомата ВУ-2 не «Неисправен» |
| 71 | Авт.ВУ-2 не вкл. | Текущее положение автомата ВУ-2 не «Включен» |
| 72 | Разъед.1с неисправ. | Текущее положение разъединителя первой секции не «Неисправен» |
| 73 | Разъед.1с не вкл. | Текущее положение разъединителя первой секции не «Включен» |
| 74 | Разъед.2с неисправ. | Текущее положение разъединителя второй секции не «Неисправен» |
| 75 | Разъед.2с не вкл. | Текущее положение разъединителя второй секции не «Включен» |

3 ТЕХНИЧЕСКОЕ ОБСЛУЖИВАНИЕ

3.1 Общие указания

3.1.1 В процессе эксплуатации устройства в соответствии с требованиями РД 153-34.3.613-00 «Правила технического обслуживания устройств релейной защиты и электроавтоматики электрических сетей 0,4–35 кВ» необходимо в установленные сроки и в полном объеме проводить:

- проверку (наладку) при новом подключении;
- профилактический контроль;
- профилактическое восстановление.

Установленная продолжительность цикла технического обслуживания может быть увеличена или сокращена в зависимости от конкретных условий эксплуатации, длительности эксплуатации с момента ввода в работу, фактического состояния каждого конкретного устройства, а также квалификации обслуживаемого персонала.

3.1.2 При техническом обслуживании устройств необходимо руководствоваться:

- эксплуатационной документацией на устройство;
- «Межотраслевыми правилами по охране труда (правилами безопасности) при эксплуатации электроустановок» ПОТ Р М-016-2001 РД 153-34.0-03.150-00;
- «Правилами технической эксплуатации электроустановок потребителей».

3.1.3 Техническое обслуживание устройства должно проводиться квалифицированным инженерно-техническим персоналом эксплуатирующей организации, имеющим допуск не ниже третьей квалификационной группы по электробезопасности, подготовленным в объеме производства данных работ, изучившим эксплуатационную документацию на устройство и прошедшим инструктаж по технике безопасности.

3.1.4 Целесообразно проводить контроль технического состояния устройства одновременно с профилактикой (ремонтом) основного оборудования распределительных устройств, для чего допускается перенос запланированного вида технического обслуживания на срок до одного года.

3.1.5 Замена элемента питания

Устройство содержит энергонезависимую память, сохранение которой при отсутствии оперативного питания обеспечивается элементом питания типа CR2. Расчетный срок службы элемента питания *при отсутствии оперативного питания* составляет не менее 1 года.

Последовательность действий по замене элемента питания:

- снять с устройства оперативное питание (допускается проводить работу по замене элемента питания на работающем устройстве, но только в антистатическом браслете, соединенном с корпусом устройства);
- отвинтить фиксирующий винт на торце модуля питания с задней стороны устройства и повернуть крышку отсека батарейки;
- аккуратно вынуть старую батарейку;
- установить новую батарейку в «гнездо» в соответствии с указанной полярностью;
- закрыть крышку и завернуть фиксирующий винт.

3.2 Проверка работоспособности устройства

3.2.1 Электрическое сопротивление изоляции

3.2.1.1 Проверку электрического сопротивления изоляции между входными цепями тока, напряжения, оперативного питания, релейными управляющими контактами, дискретными сигналами, а также между указанными цепями и корпусом проводят мегаомметром на напряжение 1000 В. Разъемы типа RJ-45 для подключения преобразователей, а также клеммники ЛС «RS485» проверяются на напряжение 500 В.

3.2.1.2 Сопротивление изоляции измеряется между группами соединенных между собой выводов согласно таблице Б.1, а также между этими группами и корпусом блока (клеммой заземления). Значение сопротивления изоляции должно быть не менее 100 МОм.

3.2.2 Контроль заряда батарейки

Заряд батарейки проверяется путем визуального контроля символа в статусной строке, отображаемой на ЖКИ устройства. Если отображается символ «», то необходимо проверить полярность установки батарейки («+» - внизу) или заменить по методике, описанной в п.3.1.5.

3.2.3 Настройка уставок

Настройка (проверка) уставок выполняется при подключенном питании независимо от подключения остальных цепей в следующем порядке:

1 Согласно диалогу, войти в режим «Уставки», выбрать необходимую функциональную группу уставок. Навести курсор на необходимую уставку.

2 Нажать кнопку «Ввод». Если до этого пароль не был введен, то появится диалог запроса пароля. После ввода правильного значения пароля появится возможность редактирования уставки. Редактирование цифровых значений производится в соответствии с методикой описанной в п. 2.5.2.9.

3 Нажатием кнопки «↓» выбрать очередную уставку. Продолжить редактирование. При этом ввод пароля не потребуется.

4 Ввод текущего времени осуществляется аналогично. Нажатие кнопки «Ввод» при вводе значения минут обнуляет значение секунд. Для изменения значения даты и времени ввода пароля не требуется.

5 По окончании настройки обязательно проверяют введенные уставки для исключения ошибок.

3.2.4 Функционирование

3.2.4.1 Перед проверкой работоспособности необходимо ввести требуемые значения уставок согласно п.2.4.1. Проверку удобно вести, используя логический имитатор совместно с установкой для проверки релейной защиты, выдающей постоянный ток и напряжение, например, «Уран», «Ретом-51, -61» и др.

3.2.4.2 Проверка работоспособности входных дискретных цепей устройства. С помощью логического имитатора или источника постоянного напряжения поочередно подавать сигналы на входные цепи устройства, проверить прохождение сигналов либо в режиме «Контроль» (см. рисунок В.1), либо по реакции на них устройства.

3.2.4.3 Проверка работоспособности выходных реле. Подавая различные воздействия на устройство, необходимо добиться срабатывания всех реле и убедиться в работоспособности всех контактных групп.

3.2.4.4 Устройство при подаче оперативного питания производит глубокое самотестирование всех программно доступных элементов схемы. Во время работы постоянно проверяется работа обмена с сигнальным процессором и АЦП. При обнаружении любой внутренней неисправности во время тестирования устройство выдает на ЖКИ сообщение об ошибке, замыкает контакты реле «Отказ» и блокируется. Расшифровка сообщений приведена в таблице А.1. От случайных сбоев в устройстве предусмотрен сторожевой таймер, перезапускающий устройство в случае нарушения нормальной работы.

3.2.4.5 Проверка работоспособности и точности выполняется при наличии оперативного питания и подключении к устройству источников постоянного тока и напряжения с возможностью регулирования этих величин в рабочем диапазоне. Допускается проверка при ограниченном диапазоне входного тока, но минимальный ток проверки при этом должен быть не менее $0,1 \cdot I_{НОМ ШУНТА}$.

Класс точности измерительных приборов в цепях входного тока должен быть не менее 0,5, напряжения – не меньше 0,2.

Каждое срабатывание выполняется в следующей последовательности:

1. Устройство выводится в режим «Контроль» (можно и в «дежурном» режиме).
2. Устанавливаются значения входного напряжения и тока в рабочем диапазоне значений.
3. Производится сравнение показаний внешних измерительных эталонных приборов с показаниями на ЖКИ терминала.
4. Входные токи и напряжения выводятся за рамки диапазона введенных уставок нормальной работы устройства и проверяется реакция устройства на это – включение соответствующих светодиодов, появление на ЖКИ соответствующих надписей, включение реле сигнализации.
5. Проверяется наличие соответствующих записей в архивной памяти устройства.

3.2.4.6 Проверка работоспособности и точности схемы контроля изоляции. Включается режим «КИ» – «По R». На передней панели устройства должны поочередно включаться и погасать светодиоды «Смещение АБ в «+» и «Смещение АБ в «-», свидетельствующие о работе схемы контроля изоляции. Убедиться, что напряжение смещения $U_{смещ}$ меняет свое значение («качается») относительно нуля в пределах $\pm 7\%$ от напряжения ШПТ. Проконтролировать, что переключения светодиодов «Смещение АБ в «+» и «Смещение АБ в «-» соответствуют «качаниям»

напряжения Усмещ. Подключается эталонный резистор мощностью 2–5 Вт сопротивлением от 3–10 до 200–500 кОм между одним из полюсов батареи (шин постоянного тока) и «землей». Устройство через 3–30 с (в зависимости от емкости сети) должно показать в режиме «Контроль» правильное (с учетом погрешности) сопротивление подключенного резистора и полюс, к которому его подключили. В случае, если значение сопротивления ниже заданной уставки «*Ризол.1(2)ст*» и значение уставки «*Действ.Риз1(2)ст*» – «СИГН», должны также включиться светодиод «Земля в сети» и реле «Сигнализация».

Если сопротивление тестового резистора меньше 1 кОм, то на экран выдается сообщение «<1 кОм». Если сопротивление тестового резистора больше 500 кОм, то на экран выдается сообщение «>500 кОм».

3.2.4.7 Следует отметить, что в рабочем режиме должен дольше светиться или светиться постоянно светодиод с противоположным знаком замкнутого полюса на землю шин постоянного тока. Например, при снижении изоляции по положительному полюсу АБ должен светиться светодиод «Смещение АБ в «-» и наоборот.

3.2.4.8 Включить режим «КИ» – «По U». Подключить резистор сопротивлением 10–100 кОм мощностью 2–5 Вт между одним из полюсов АБ и «землей» и убедиться в превышении напряжением смещения заданной уставки «Усмещ.1(2)ст». Если значение уставки «*Действ.Усм.1(2)ст*» – «СИГН», то при этом должны включиться светодиод «Земля в сети» и реле «Сигнализация».

4 ТЕКУЩИЙ РЕМОНТ

4.1 Устройство представляет собой достаточно сложное изделие и ремонт его должен осуществляться квалифицированными специалистами с помощью специальной отладочной аппаратуры.

4.2 Ремонт устройств в послегарантийный период целесообразно организовать централизованно, например, в базовой лаборатории энергосистемы или по договору с изготовителем.

5 ТРАНСПОРТИРОВАНИЕ И ХРАНЕНИЕ

5.1 Условия транспортирования и хранения и срок сохраняемости в упаковке и/или консервации изготовителя должны соответствовать указанным в таблице 5.1.

5.2 Если требуемые условия транспортирования и/или хранения отличаются от приведенных в *таблице 5.1*, то устройство поставляют для условий и сроков, устанавливаемых по ГОСТ 23216 и указываемых в договоре на поставку или заказе-наряде.

Таблица 5.1 – Условия транспортирования и хранения

| Вид поставок | Обозначение условий транспортирования в части воздействия: | | Обозначение условий хранения по ГОСТ 15150 | Срок сохраняемости в упаковке изготовителя, годы |
|---|--|--|--|--|
| | Механических факторов по ГОСТ 23216 | Климатических факторов, таких как условия хранения по ГОСТ 15150 | | |
| Внутри страны (кроме районов Крайнего Севера и труднодоступных районов по ГОСТ 15846) | С | 5 (навесы в макроклиматических районах с умеренным и холодным климатом) | 1 (отапливаемое хранилище) | 3 |
| | | | 2 (неотапливаемое хранилище) | 1 |
| Внутри страны в районы Крайнего Севера и труднодоступные районы по ГОСТ 15846 | С | 5 | 1 | 3 |

Примечание: нижнее значение температуры окружающего воздуха при транспортировании и хранении – минус 40°С

5.3 Допускается транспортирование любым (кроме морского) видом закрытого транспорта в сочетании их между собой, отнесенным к условиям транспортирования «С» с общим числом перегрузок не более четырех, или автомобильным транспортом:

- по дорогам с асфальтовым и бетонным покрытием (дороги 1-й категории) на расстояние до 1000 км;
- по булыжным (дороги 2-й и 3-й категории) и грунтовым дорогам на расстояние до 250 км со скоростью до 40 км/ч.

5.4 Транспортировка должна производиться только в закрытом транспорте (железнодорожных вагонах, контейнерах, закрытых автомашинах, трюмах и т.д.).

5.5 Погрузка и транспортировка должны осуществляться с учетом манипуляционных знаков, нанесенных на тару, и в соответствии с действующими правилами перевозок грузов.

6 УТИЛИЗАЦИЯ

6.1 После окончания срока службы устройство подлежит демонтажу и утилизации.

6.2 В состав устройства не входят драгоценные металлы, а также ядовитые, радиоактивные и взрывоопасные вещества.

6.3 Демонтаж и утилизация устройства не требуют применения специальных мер безопасности и выполняются без применения специальных приспособлений и инструментов.

ПРИЛОЖЕНИЕ А
(обязательное)

Коды ошибок при самотестировании устройства

При включении питания устройства сначала загораются все светодиоды. При начальном тестировании устройства проверяется работоспособность составных частей устройства и поочередно, по мере прохождения тестов, гасятся светодиоды: сначала левый столбец, затем правый столбец.

При возникновении ошибки необходимо записать сообщение, отображенное на ЖКИ. Если ЖКИ не показывает информацию, необходимо записать последний погашенный светодиод. Сообщения об ошибках при начальном и фоновом самотестировании приведены в таблице А.1.

Таблица А.1 – Описание неисправностей устройства

| Сообщение об ошибке | Описание неисправности |
|---|--|
| Ошибка мод. КОМБИНИР | Обрыв обмотки реле на комбинированном модуле |
| Неисправность SRAM Адрес = XXXXXXXX | Неисправность статического ОЗУ |
| Неисправность SDRAM Адрес = XXXXXXXX | Неисправность динамического ОЗУ |

ПРИЛОЖЕНИЕ Б
(обязательное)

Проверка электрического сопротивления изоляции

Таблица Б.1 – Проверка электрического сопротивления изоляции устройства «Сириус-2-ММ-КИ»

| Разъем | Номера контактов | Наименование | Испытательное напряжение |
|---------------|-------------------------|---|---------------------------------|
| X1.1 | с 1 по 3 | Входные цепи напряжения | 1000 В |
| X1.2 | RJ-45 | Канал измерения температуры | 500 В |
| X1.3 | RJ-45 | Канал измерения тока АБ | 500 В |
| X1.4 | RJ-45 | Канал измерения тока ВУ-1 | 500 В |
| X1.5 | RJ-45 | Канал измерения тока ВУ-2 | 500 В |
| X2 | с 1 по 4 | Входные дискретные цепи 1 | 1000 В |
| | с 5 по 8 | Входные цепи напряжения | 1000 В |
| X3.1 | с 1 по 2 | Цепи синхронизации | 500 В |
| X3.2 | с 1 по 4 | Линия связи 1 | 500 В |
| X3.3 | с 1 по 4 либо RJ-45 | Линия связи 2 | 500 В |
| X3.4 | RJ-45 | Линия связи 3 (только для исполнения И5-ТХ) | 500 В |
| X4 | с 1 по 24 | Входные дискретные цепи 2 | 1000 В |
| X5 | с 1 по 24 | Входные дискретные цепи 3 | 1000 В |
| X6 | с 1 по 24 | Входные дискретные цепи 4 | 1000 В |
| X7 | с 1 по 24 | Входные дискретные цепи 5 | 1000 В |
| X8 | с 1 по 14 | Выходные релейные цепи | 1000 В |
| | с 15 по 24 | Входные дискретные цепи 6 | 1000 В |
| X9 | с 1 по 6 | Цепи питания | 1000 В |

Примечание:

При проверке электрического сопротивления изоляции разъемов RJ-45 во избежание выхода платы из строя необходимо соединять между собой все восемь контактов.

ПРИЛОЖЕНИЕ В
(справочное)

Расписание входных дискретных сигналов устройства в режиме «Контроль» и «Срабатывания»



Рисунок В.1 – Соответствие входных дискретных сигналов.
Наличию сигнала на входе соответствует «1», отсутствию – «0».

ПРИЛОЖЕНИЕ Г
(обязательное)

Внешний вид и установочные размеры

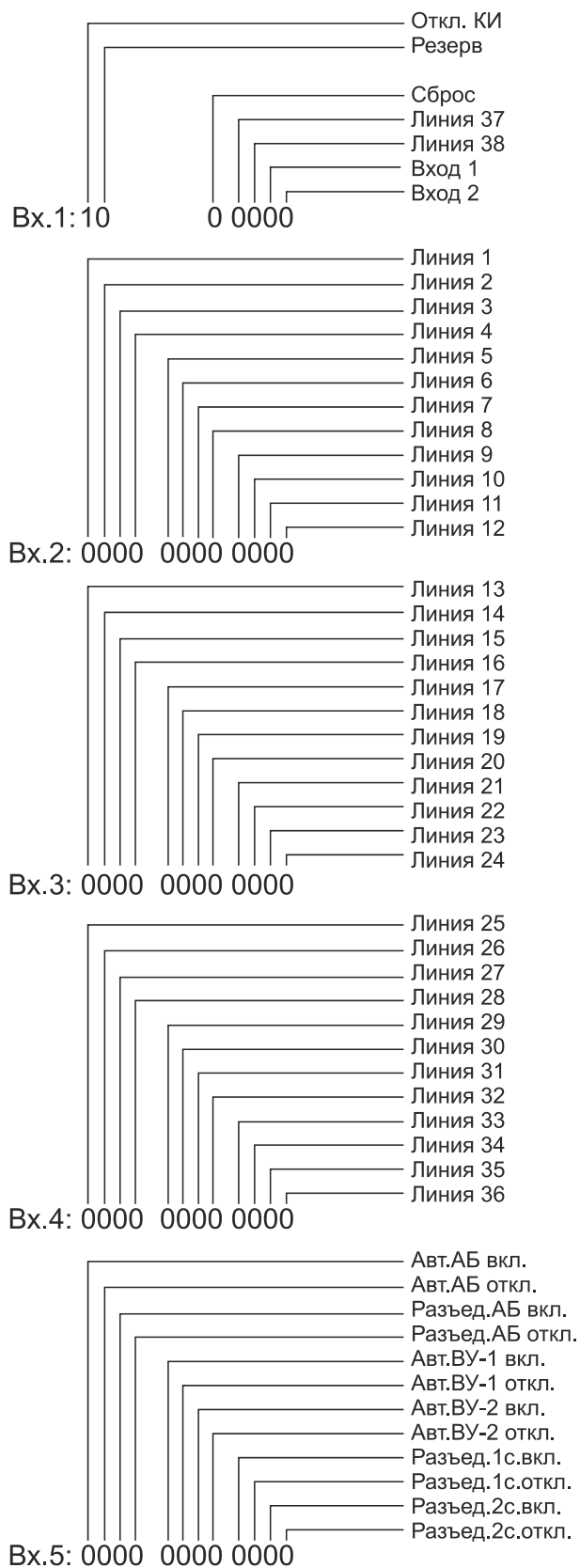

Рисунок Г.1 – Вид спереди



Рисунок Г.2 – Вид сверху

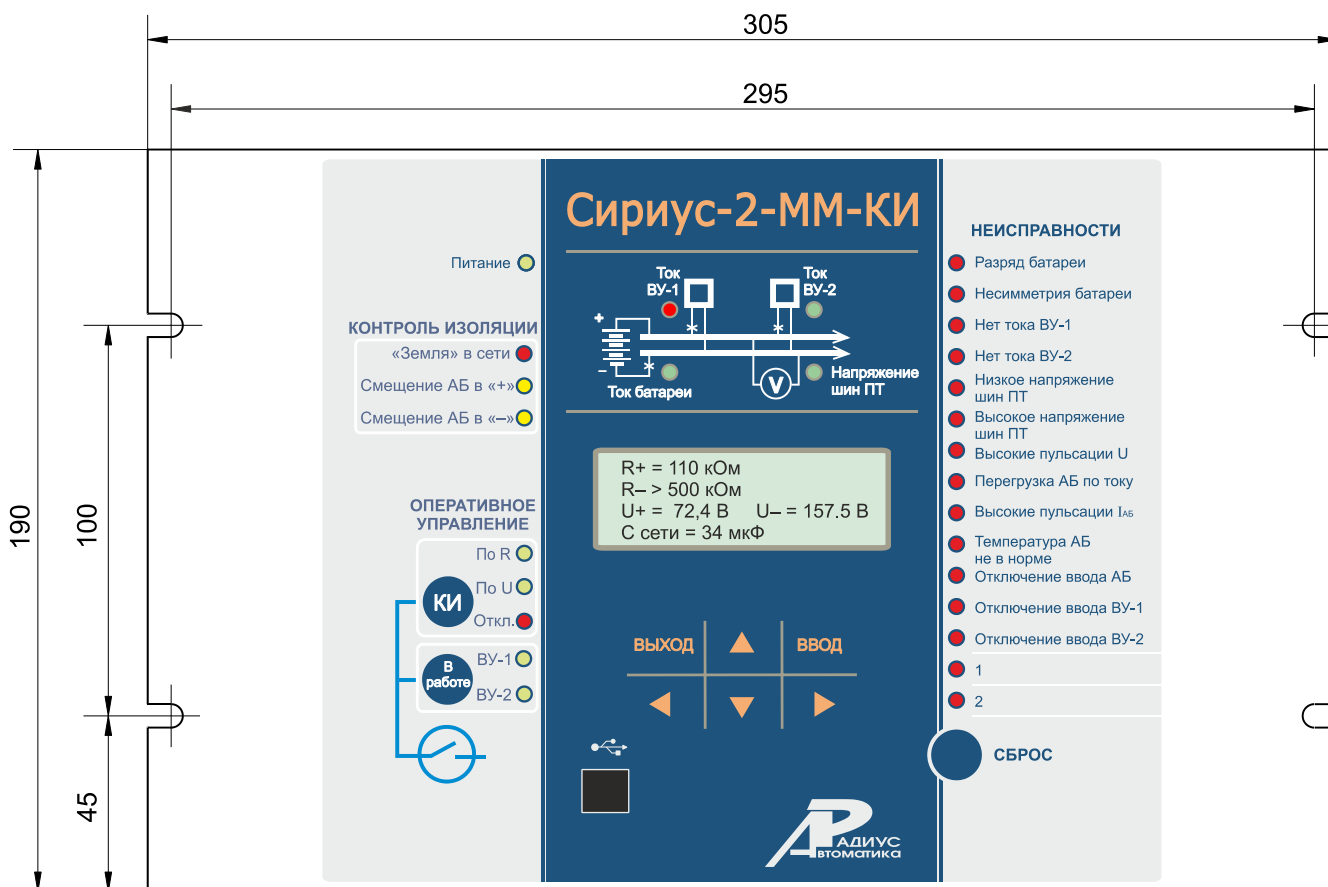

Рисунок Г.3 – Вид сбоку

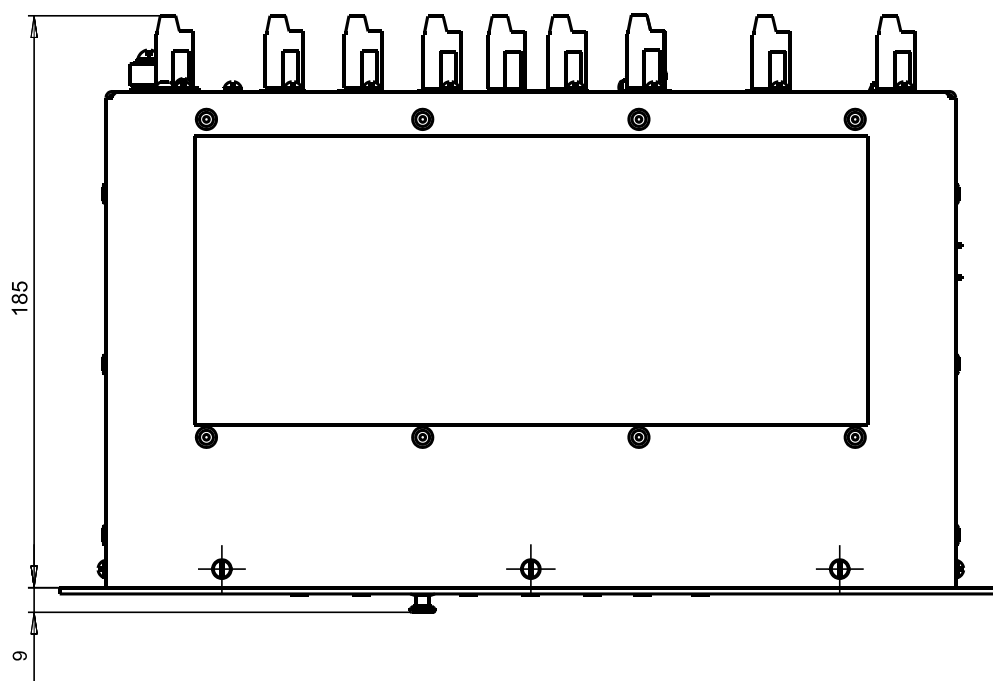

Рисунок Г.4 – Расположение элементов на задней панели устройства «Сириус-2-ММ-КИ»: а – для исполнения И1 (с дополнительным интерфейсом RS485); б – для исполнения И3 (с дополнительным интерфейсом Ethernet); в – для исполнения И5-TX (с двумя дополнительными интерфейсами Ethernet по «витой паре»); г – для исполнения И5-FX (с двумя дополнительными оптическими интерфейсами Ethernet).

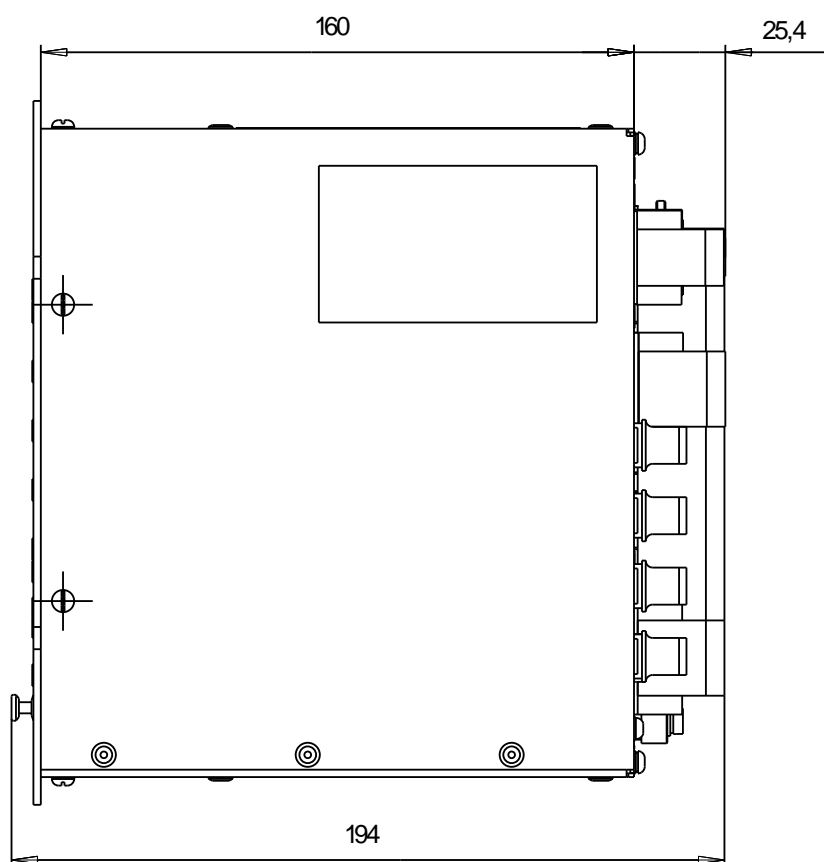

Рисунок Г.5 – Разметка панели под установку устройства

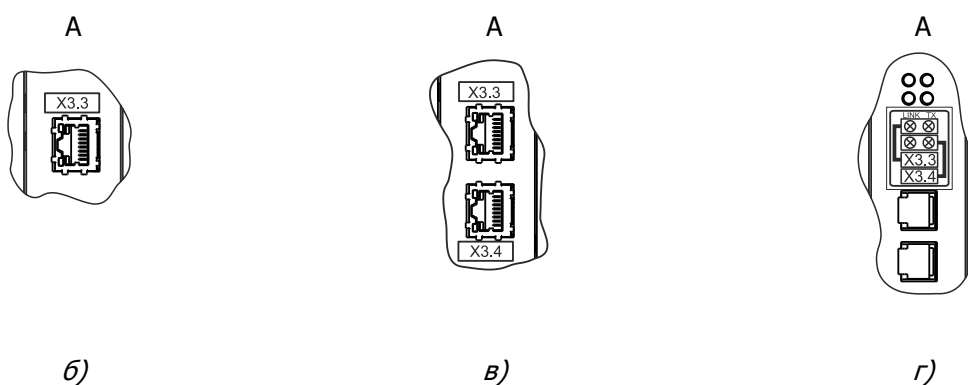
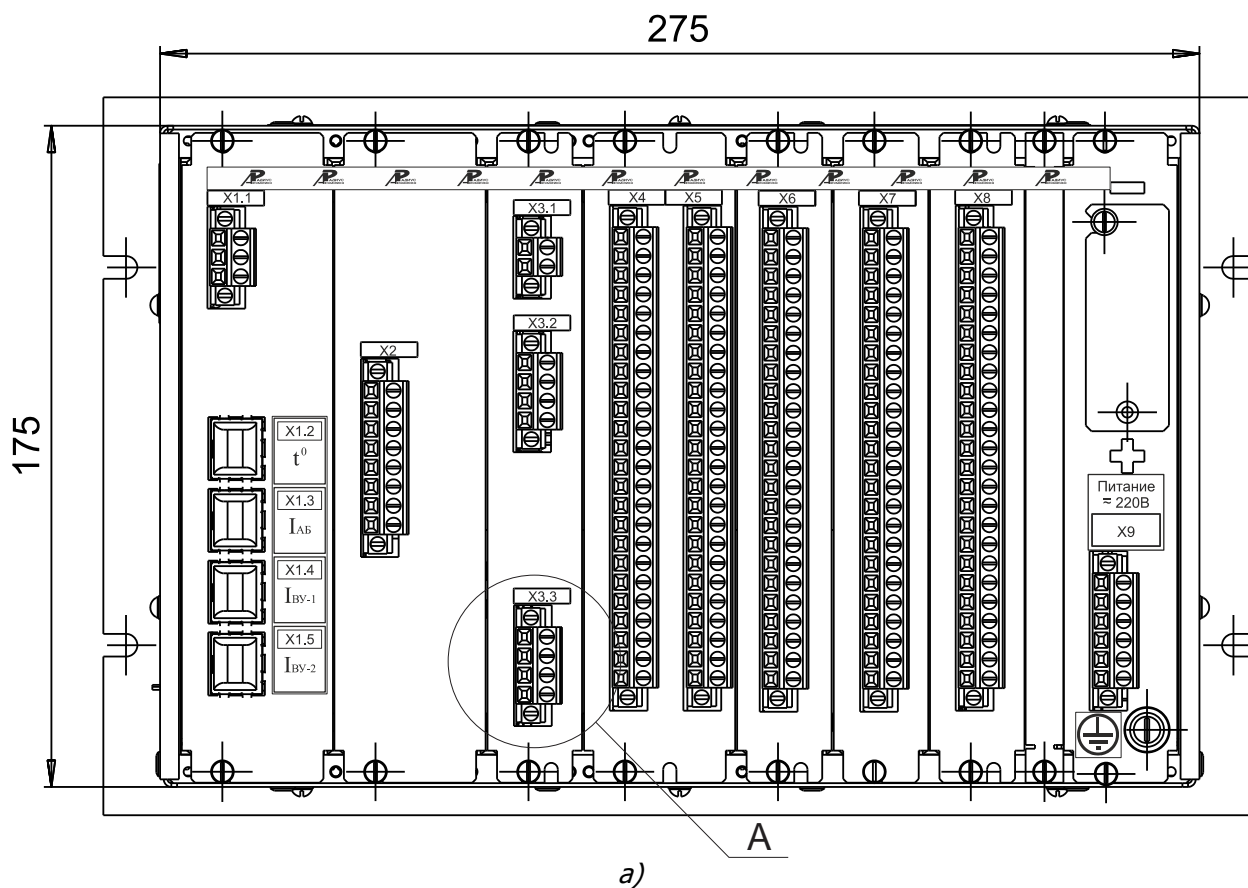

Рисунок Г.6 – Модуль тока ТОКМПТ

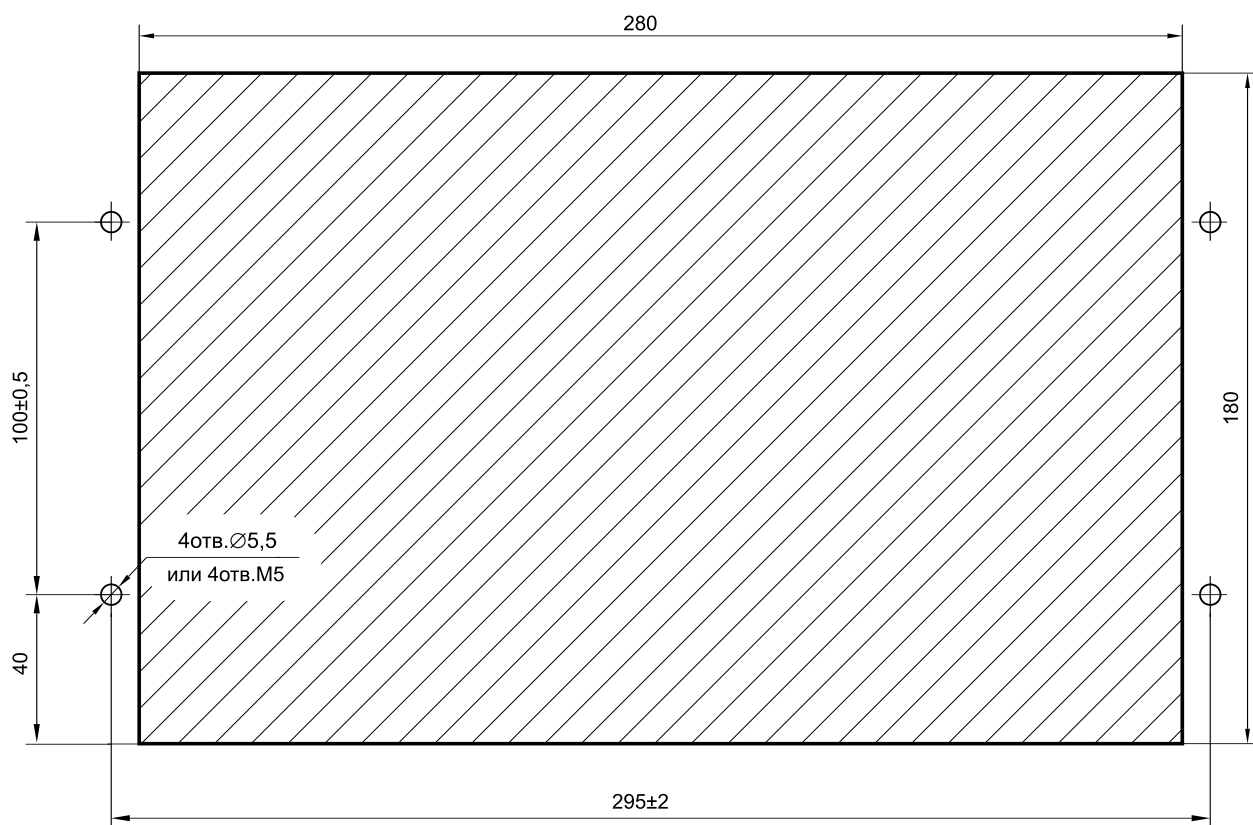

Рисунок Г.7 – Модуль датчика температуры ТЕМПМРТ

ПРИЛОЖЕНИЕ Д
(обязательное)

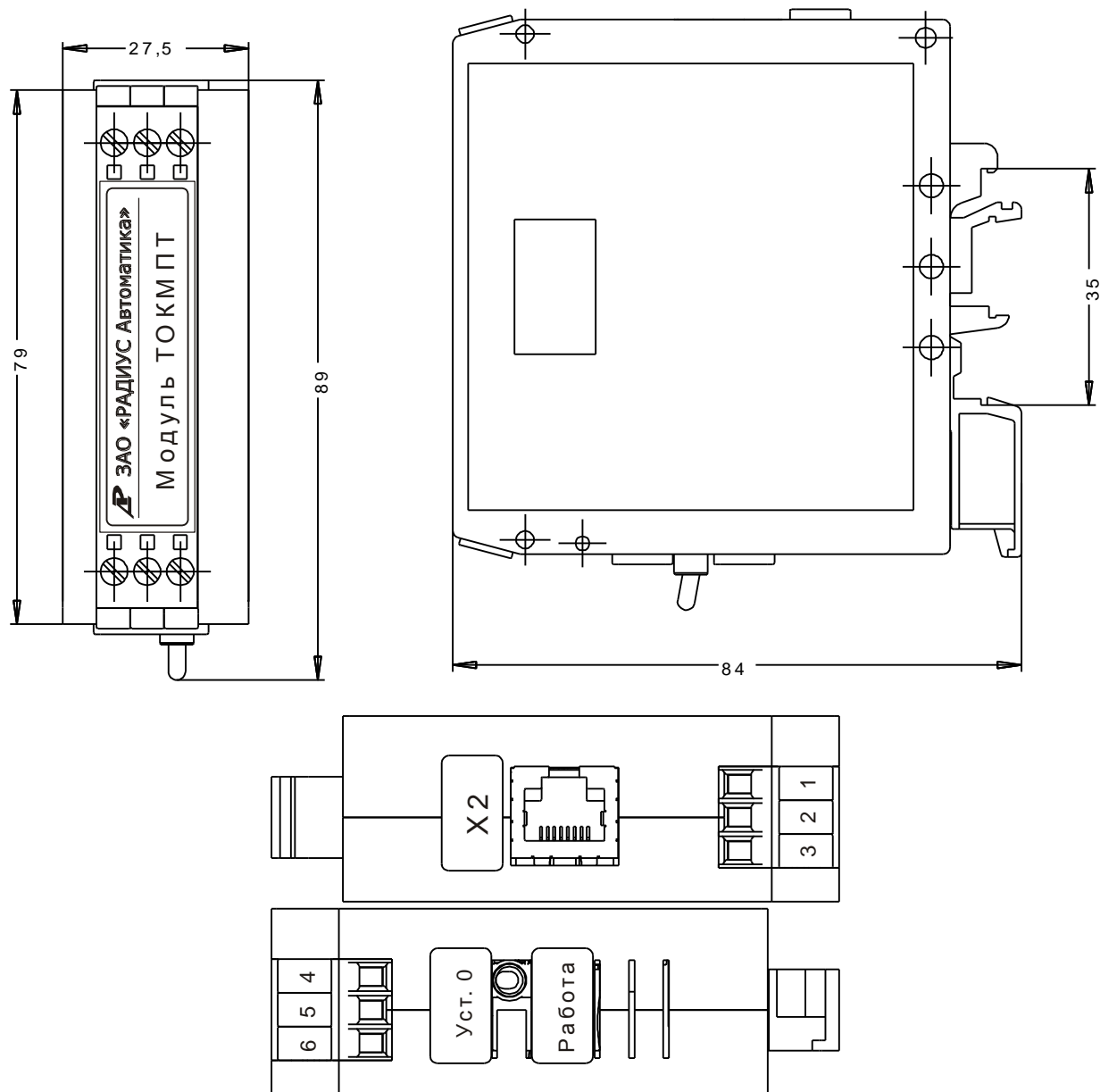
Схемы подключения внешних цепей

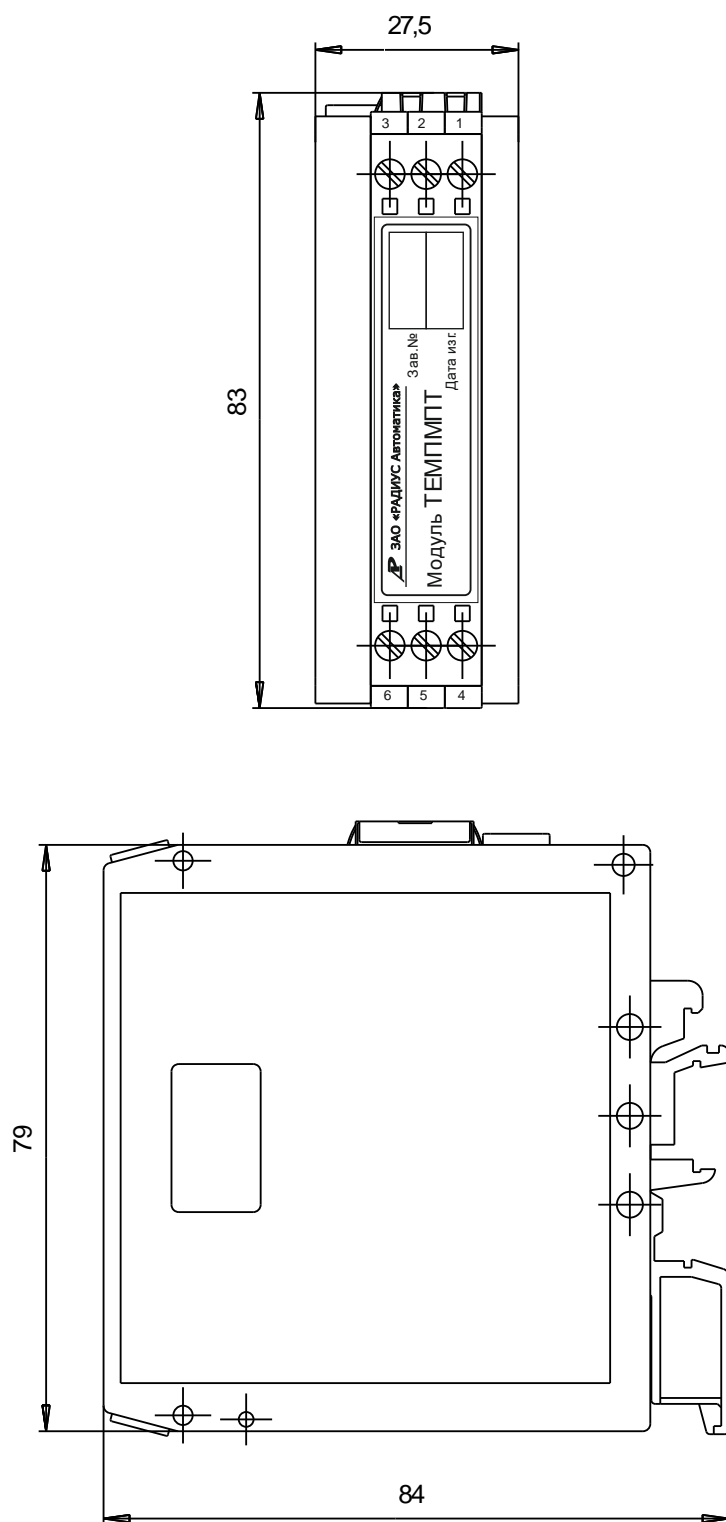

Рисунок Д99.1 – Схема подключения внешних цепей к устройству «Сириус-2-ММ-КИ»



Рисунок Д.2 – Схема подключения устройств с интерфейсом RS485 в локальную сеть. Внешний резистор R устанавливается при отсутствии встроенного резистора

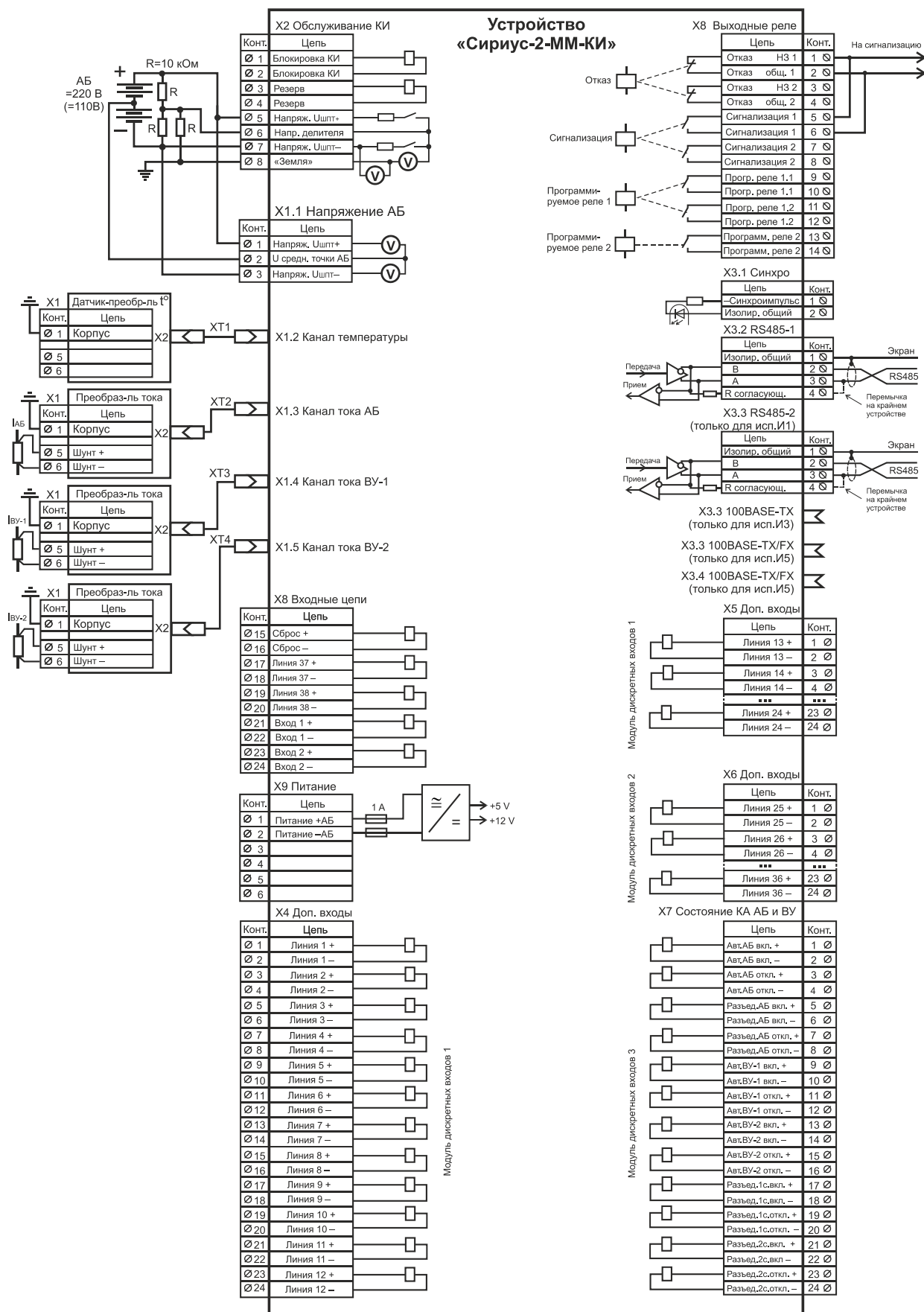

| № контакта | Цвет жилы |
|------------|-----------------|
| 1 | Зелёно-белый |
| 2 | Зелёный |
| 3 | Оранжево-белый |
| 4 | Синий |
| 5 | Сине-белый |
| 6 | Оранжевый |
| 7 | Коричнево-белый |
| 8 | Коричневый |

Рисунок Д.3 – Схема обжима витых пар кабелей прямого соединения для подключения датчиков-преобразователей тока и температуры по стандарту EIA/TIA-568A

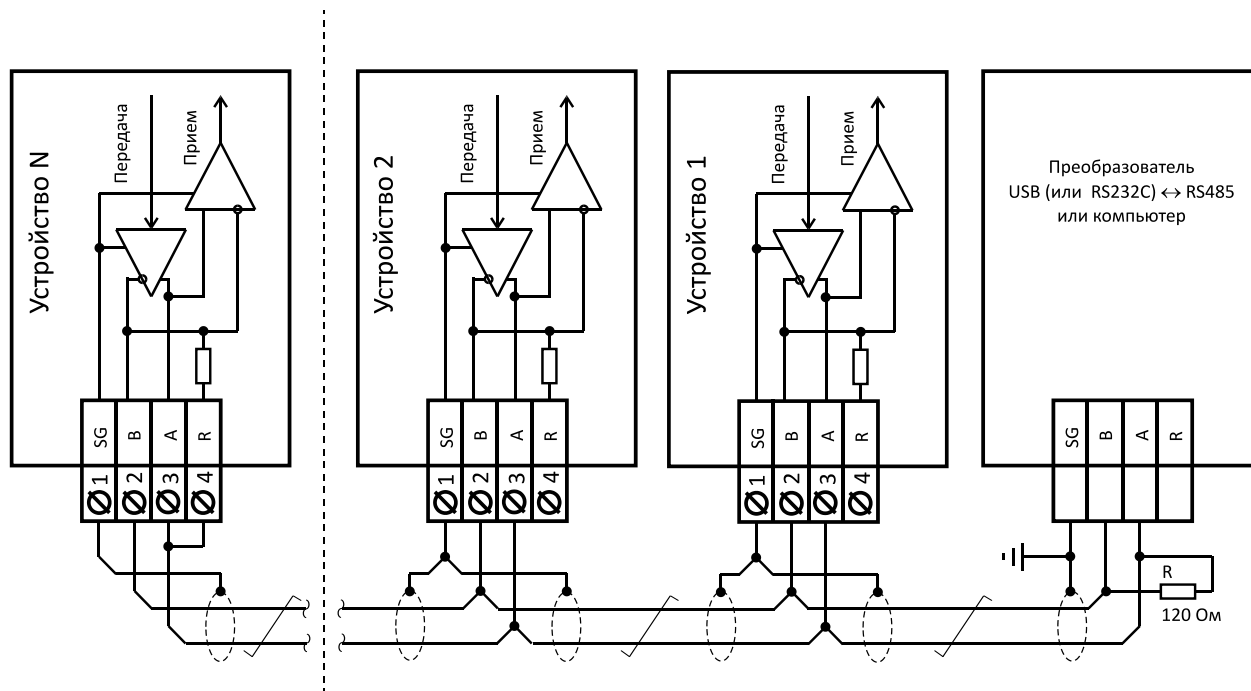
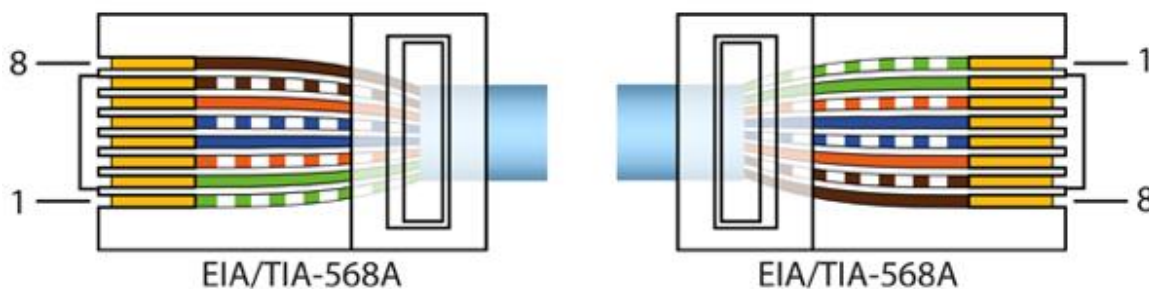
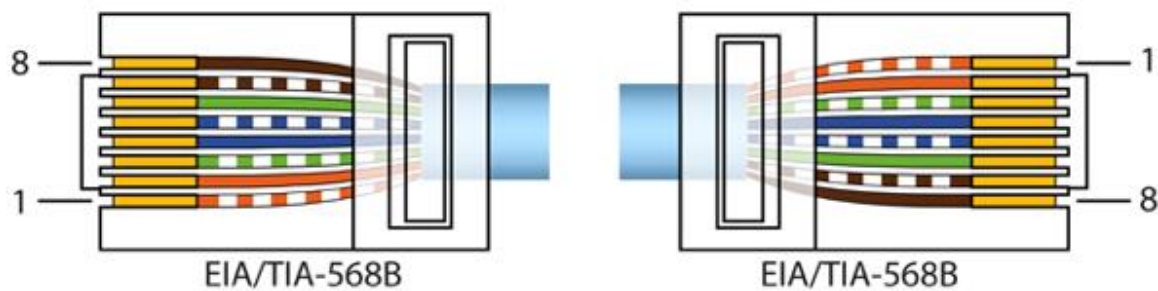
**№ контакта**

1

2

3

4

5

6

7

8

Цвет жилы

Оранжево-белый

Оранжевый

Зелёно-белый

Синий

Сине-белый

Зелёный

Коричнево-белый

Коричневый

Рисунок Д.4 – Схема обжима витых пар кабелей прямого соединения для подключения датчиков-преобразователей тока и температуры по стандарту EIA/TIA-568B

ПРИЛОЖЕНИЕ Е
(обязательное)

Диалог «человек-машина»



Рисунок Е.1 – Общая структура диалога

Таблица Е.1 – Диалог «Человек – Машина»

| Уровень 1 | Уровень 2 | Уровень 3 | Диапазон регулирования уставок или вывода значений параметров | |
|--|---|---|---|-----------|
| Срабатывания | Срабатывание 1 Причина Дата и время | Причина срабатывания Дата и время | ДД.ММ.ГГ чч:мм:сс | |
| | | <i>Uш</i> , В <i>ΔU</i> , В <i>Кл</i> , % | 0,00...300,00 В 0,00...300,00 В 0...100,00 % | |
| | | <i>Iаб</i> , А <i>Iву1</i> , А <i>Iву2</i> , А | -300,00...300,00 А 0,00...300,00 А 0,00...300,00 А | |
| | | <i>+Uбат/2</i> , В <i>-Uбат/2</i> , В <i>Темп.АБ</i> , °С | 0...300,00 В 0...300,00 В -25,0...85,0 °С | |
| | | <i>Усмещ.</i> , В <i>U+</i> , В <i>U-</i> , В | -300,0...300,0 В 0...300,0 В 0...300,0 В | |
| | | <i>Общая изоляция сети</i> <i>R+</i> , кОм <i>R-</i> , кОм | 1...500 кОм (>500 кОм) 1...500 кОм (<1 кОм) 0...200 мкФ (>200 мкФ) | |
| | | Вх.1: 00 0 0000 Вх.2: 0000 0000 0000 Вх.3: 0000 0000 0000 | Состояние дискретных входов (1 – активн.). Расписание входов приведено в Приложении В | |
| | | Вх.4: 0000 0000 0000 Вх.5: 0000 0000 0000 Пульс. <i>Iаб</i> , А | | |
| | | Состояние кнопок: КИ: ВУ1: ВУ2: | По R / По U / Откл., Раб. / Откл. Раб. / Откл. | |
| | | ... | ... | ... |
| Срабатывание 99 Причина Дата и время | Аналогично Срабатывание 1 | | | |
| Контроль | Текущая дата Текущее время | Текущая дата Текущее время | ДД.ММ.ГГ чч:мм:сс | |
| | | <i>Uш</i> , В <i>ΔU</i> , В <i>Кл</i> , % | 0,00...300,00 В 0,00...300,00 В 0,00...100,00 % | |
| | | <i>Iаб</i> , А <i>Iву1</i> , А <i>Iву2</i> , А | -300,00...300,00 А 0,00...300,00 А 0,00...300,00 А | |
| | | <i>+Uбат/2</i> , В <i>-Uбат/2</i> , В <i>Темп.АБ</i> , °С | 0,00...300,00 В 0,00...300,00 В -25,0...85,0 °С | |
| | | <i>R+</i> , кОм <i>R-</i> , кОм <i>С сети</i> , мкФ | 1...500 кОм 1...500 кОм 0...200 мкФ | |
| | | <i>Усмещ.</i> , В <i>U+</i> , В <i>U-</i> , В | -300,0...300,0 В 0...300,0 В 0...300,0 В | |
| | | Вх.1: 00 0 0000 Вх.2: 0000 0000 0000 Вх.3: 0000 0000 0000 | Состояние дискретных входов (1 – активн.). Расписание входов приведено в Приложении В | |
| | | Вх.4: 0000 0000 0000 Вх.5: 0000 0000 0000 Пульс. <i>Iаб</i> , А | | |
| | | | | 0-300,0 А |

Продолжение таблицы Е.1

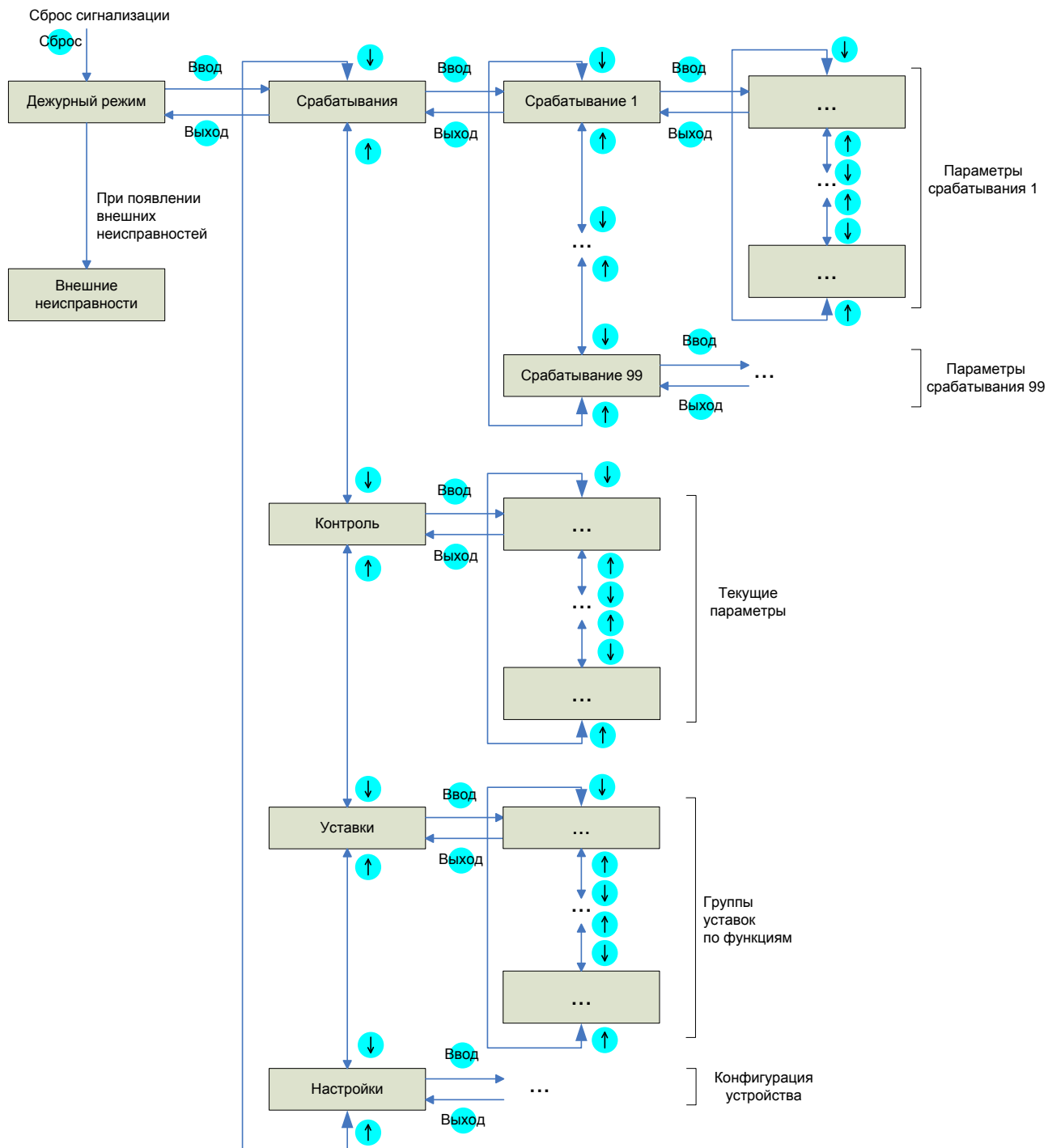
| Уровень 1 | Уровень 2 | Уровень 3 | Диапазон регулирования уставок или вывода значений параметров | |
|-----------|--------------------------|---|---|--|
| | Тест светодиодов | | | |
| | Сост.КА АБ и ВУ | <i>Авт.АБ</i> | Текущее состояние КА. В зависимости от состояния блок-контактов могут отображаться следующие состояния: - Включен; - Отключен; - Промежут.; - Неисправ. | |
| | | <i>Разъед.АБ</i> | | |
| | | <i>Авт.ВУ-1</i> | | |
| | | <i>Авт.ВУ-2</i> | | |
| | | <i>Разъед.1с</i> | | |
| | | <i>Разъед.2с</i> | | |
| | Осциллограф | Записано осциллограмм, шт | Информация о количестве осциллограмм в памяти | |
| | | Свобод.память, с | Информация о свободной памяти в секундах | |
| | | Свобод.память, % | Информация о свободной памяти в процентах | |
| | Подстр.датчиков | Канал Iaб | Подстройка значения «0» токовых датчиков производится после ввода пароля при закороченных входах датчиков или отсутствии тока через них | |
| | | Канал Iву1 | | |
| | | Канал Iву2 | | |
| | Информация об устройстве | АО «РАДИУС Автоматика» «Сириус-2-ММ-КИ» Заводской номер: XXXX | | |
| | | Версия ПО Изменение уставок: дата и время | Номер версии ПО Время и дата последнего изменения уставок | |
| Настройки | Дата | XX.XX.XXXX | | |
| | Время | XX:XX:XX | | |
| | Деж. подсветка | ВКЛ / ОТКЛ | | |
| | Осциллограф | T _{МАКС. ОСЦ.} , с | | 1,00...20,00 |
| | | T _{ДОАВАРИЙН.} , с | | 0,20...1,00 |
| | | T _{ПОСЛЕАВАР.} , с | | 0,04...10,00 |
| | | T _{ДИСКРЕТ.} , с | | 0,10...10,00 |
| | | T _{ПРОГРАМ.} , с | | 0,10...10,00 |
| | | Реж. записи | | ПЕРЕЗАП / ОСТАНОВ |
| | | Точка 1 | | Из перечня таблицы Е.2 |
| | | Режим 1 | | ПРЯМО-СЛЕД / ИНВЕР-СЛЕД / ПРЯМО-ФИКС / ИНВЕР-ФИКС |
| | | ... | | ... |
| | Порт 1 (USB) | Адрес | | 1...247 |
| | | Скорость, бод | | 1200 / 2400 / 4800 / 9600 / 19200 / 38400 / 57600 / 115200 |
| | | Четность | | Нет / Чет / Нечет |
| | | Стоп бит | | 1 / 2 |

Продолжение таблицы Е.1

| | | | | |
|-----------------------------------|--|---|---|-----------------|
| | Порт 2 (RS 485 №1) | Адрес | 1...247 | |
| | | Скорость, бод | 1200 / 2400 / 4800 / 9600 / 19200 / 38400 / 57600 / 115200 | |
| | | Четность | Нет / Чет / Нечет | |
| | | Стоп бит | 1 / 2 | |
| | Порт 3 (RS 485 №2) (для исполнения И1) | Адрес | 1...247 | |
| | | Скорость, бод | 1200 / 2400 / 4800 / 9600 / 19200 / 38400 / 57600 / 115200 | |
| | | Четность | Нет / Чет / Нечет | |
| | | Стоп бит | 1 / 2 | |
| | Порт 3 (Ethernet) (для исполнения И3) | IP адрес | xxx.xxx.xxx.xxx | |
| | | Маска подсети | xxx.xxx.xxx.xxx | |
| | | Шлюз | xxx.xxx.xxx.xxx | |
| | Порт 3 (МЭК61850) (для исполнения И5) | IP адрес | xxx.xxx.xxx.xxx | |
| | | Маска подсети | xxx.xxx.xxx.xxx | |
| | | Шлюз | xxx.xxx.xxx.xxx | |
| | Порт 4 (МЭК61850) (для исполнения И5) | IP адрес | | |
| | | Маска подсети | xxx.xxx.xxx.xxx | |
| | | Шлюз | xxx.xxx.xxx.xxx | |
| | Синхронизация | Импульс | Секунда / Минута / Час | |
| | | Порт | Откл / RS485 / Оптрон | |
| | | SNTP (для исполнения И5) | IP адрес (осн.) | xxx.xxx.xxx.xxx |
| IP адрес (рез.) | | | xxx.xxx.xxx.xxx | |
| Период синхр.,с | | | 5...99 | |
| <i>T_{ОЖ.СЕРВЕРА}</i> , с | 1...60 | | | |
| Уставки | Общие | Режим сигн. | Непрерывно / 1 с / 2 с / 3 с / 5 с / 10 с / 20 с | |
| | | <i>T_{отх.линий}</i> , с | 0,00...99,99 | |
| | | <i>T_{сигн}</i> , с | 0,00...99,99 | |
| | | <i>Ином.шунтаАБ</i> , А | 1...300 | |
| | | <i>Ином.шунтаВУ1</i> , А | 1...300 | |
| | | <i>Ином.шунтаВУ2</i> , А | 1...300 | |
| | | <i>Сигнал Eth1</i> (для исполнения И5) | ОТКЛ / ВКЛ | |
| | | <i>Сигнал Eth2</i> (для исполнения И5) | ОТКЛ / ВКЛ | |
| | Контроль ШПТ | <i>U_{max}</i> , В | 85,0...300,0 | |
| | | Сигнал <i>U_{max}</i> | ОТКЛ / ВКЛ | |
| | | <i>U_{min}</i> , В | 85,0...300,0 | |
| | | Сигнал <i>U_{min}</i> | ОТКЛ / ВКЛ | |
| | | ΔU_{max} , В | 0,1...9,9 | |
| | | Сигнал ΔU_{max} | ОТКЛ / ВКЛ | |
| | | <i>K_{п max}</i> , % | 0,1...20,0 | |
| | | Сигнал <i>K_{п max}</i> | ОТКЛ / ВКЛ | |

Продолжение таблицы Е.1

| | | | |
|---------------------|------------------|-----------------------------------|---------------------------|
| | | <i>I_{аб max}</i> , А | -300,00...-0,10 |
| | | Сигнал <i>I_{аб max}</i> | ОТКЛ / ВКЛ |
| | | <i>I_{аб min}</i> , А | -10,00...+10,00 |
| | | Сигнал <i>I_{аб min}</i> | ОТКЛ / ВКЛ |
| | | Пульс. <i>I_{мах}</i> , А | 0,00...300,00 |
| | | Сигн.Пульс $I_{мах}$ | ОТКЛ / ВКЛ |
| Контроль ВУ | | Функция ВУ1 | ОТКЛ / ВКЛ |
| | | <i>I_{ву1 max}</i> , А | 0,10...300,00 |
| | | Сигн. <i>I_{ву1 max}</i> | ОТКЛ / ВКЛ |
| | | <i>I_{ву1 min}</i> , А | 0,00...300,00 |
| | | Сигн. <i>I_{ву1 min}</i> | ОТКЛ / ВКЛ |
| | | Функция ВУ2 | ОТКЛ / ВКЛ |
| | | <i>I_{ву2 max}</i> , А | 0,10...300,00 |
| | | Сигн. <i>I_{ву2 max}</i> | ОТКЛ / ВКЛ |
| | | <i>I_{ву2 min}</i> , А | 0,00...300,00 |
| | | Сигн. <i>I_{ву2 min}</i> | ОТКЛ / ВКЛ |
| Контр.температуры | | Функция | ОТКЛ / ВКЛ |
| | | Темп. <i>max</i> , °С | 0,0...99,9 |
| | | Сигн.темп. <i>max</i> | ОТКЛ / ВКЛ |
| | | Темп. <i>min</i> , °С | 0,0...99,9 |
| | | Сигн.темп. <i>min</i> | ОТКЛ / ВКЛ |
| Контроль изоляции | | Функция | ОТКЛ / ВКЛ |
| | | <i>Ризол.1ст</i> , кОм | 5...200 |
| | | Действ. <i>Риз.1ст</i> | ОТКЛ / ИНФ / СИГН |
| | | <i>Ризол.2ст</i> , кОм | 5...200 |
| | | Действ. <i>Риз.2ст</i> | ОТКЛ / ИНФ / СИГН |
| | | <i>Усмещ.1ст</i> , В | 0...150,0 (по модулю) |
| | | Действ. <i>Усм.1ст</i> | ОТКЛ / ИНФ / СИГН |
| | | <i>Усмещ.2ст</i> , В | 0...150,0 (по модулю) |
| | | Действ. <i>Усм.2ст</i> | ОТКЛ / ИНФ / СИГН |
| | | <i>Усмещ.свет.</i> , В | 0...150,0 |
| | | <i>Рдел.</i> ,кОм | 5,00...20.00 |
| Сост.КА АБ и ВУ | <i>Авт.АБ</i> | <i>Сигн.отключ.</i> | ОТКЛ / ВКЛ |
| | | <i>Актив.урове.Откл</i> | «1» / «0» |
| | | <i>Актив.урове.Вкл</i> | «1» / «0» |
| | <i>Разъед.АБ</i> | <i>Аналогично Авт.АБ</i> | |
| | <i>Авт.ВУ-1</i> | <i>Аналогично Авт.АБ</i> | |
| | <i>Авт.ВУ-2</i> | <i>Аналогично Авт.АБ</i> | |
| | <i>Разъед.1с</i> | <i>Аналогично Авт.АБ</i> | |
| | <i>Разъед.2с</i> | <i>Аналогично Авт.АБ</i> | |
| Контр.отх. линий | Линия 1 | Актив.уровень | «1» / «0» |
| | | Имя | Строка длиной 12 символов |
| | | Сигнал | ОТКЛ / ВКЛ |
| | Линия 2 | ... | ... |
| | ... | | |
| | Линия 38 | ... | ... |

Продолжение таблицы Е.1

| | | | | | |
|--|----------------|------------|----------------|--------------------------------------|----------------|
| | Входы | Вход 1 | Функция | Вход / Бл.СигнВУ1 | |
| | | | T_{CPAB} , с | 0,00...99,99 | |
| | | | Актив.уровень | «1» / «0» | |
| | | | Имя | Строка длиной 12 символов | |
| | | | Сигнал | ОТКЛ / ВКЛ | |
| | | Вход 2 | ... | ... | |
| | Реле | Реле 1 | Точка | из таблицы Е.2 | |
| | | | T_{CPAB} , с | 0,00...99,99 | |
| | | | Режим | Без фиксации / С фиксацией / Импульс | |
| | | | Реле 2 | ... | ... |
| | | Светодиоды | Сигнал 1 | Точка | из таблицы Е.2 |
| | T_{CPAB} , с | | | 0,00...99,99 | |
| | Режим | | | Без фиксации / С фиксацией | |
| | Мигание | | | ОТКЛ / ВКЛ | |
| | | | Сигнал 2 | ... | ... |

1. Нажатие кнопки «Ввод» приводит к переходу на нижестоящий уровень диалога или выбор индицируемого действия или параметра.
2. Циклический перебор параметров в пределах одной группы осуществляется кнопками «↑» и «↓».
3. Выход на вышестоящий уровень диалога осуществляется кнопкой «Выход».

Таблица Е.2 – Возможные точки подключения дополнительных выходных реле и сигнальных светодиодов к внутренней функциональной логической схеме

| № | Точка подключения на функциональной логической схеме | Отображаемая надпись на индикаторе |
|-----|---|------------------------------------|
| 0 | Не подключено | Не подкл. |
| 1 | Ошибка синхронизации времени | Нет имп.синхр |
| 2 | Элемент питания разряжен или отсутствует | Нет батар. |
| 3 | Успешное тестирование (параллельно реле «Отказ») | Работа |
| 4 | Активное состояние входа «Сброс» | Вход Сброс |
| 5 | Нет связи по порту Ethernet1 | Нет связиEth1 |
| 6 | Нет связи по порту Ethernet2 | Нет связиEth2 |
| 7 | Активное состояние входа «Блокировка КИ» | Блок.КИ |
| 8 | Срабатывание реле «Сигнал» | Сигнал |
| 9 | Активное состояние входа «Вход 1» | Вход 1 |
| 10 | Активное состояние входа «Вход 2» | Вход 2 |
| 11 | Активное состояние входа «Линия 1» | Линия 1 |
| ... | ... | ... |
| 48 | Активное состояние входа «Линия 38» | Линия 38 |
| 49 | Отключение отходящих линий (любой линии) | Откл.линии |
| 50 | Пуск по Uш max | Пуск Uш max |
| 51 | Пуск по Uш min | Пуск Uш min |
| 52 | Пуск по небалансу батареи | Пуск dUmax |
| 53 | Пуск по превышению температуры | Пуск Темп.max |
| 54 | Пуск по снижению температуры | Пуск Темп.min |
| 55 | Пуск по коэффициенту пульсации U | Пуск Кп max |
| 56 | Пуск по максимальному току разряда АБ Iаб max | Пуск Iаб max |
| 57 | Пуск по минимальному току заряда АБ Iаб min | Пуск Iаб min |
| 58 | Пуск по Iву1 max | Пуск Iву1 max |
| 59 | Пуск по Iву1 min | Пуск Iву1 min |
| 60 | Пуск по Iву2 max | Пуск Iву2 max |
| 61 | Пуск по Iву2 min | Пуск Iву2 min |
| 62 | Пуск по пульсациям Iаб | Пуск ПульсаIаб |
| 63 | Пуск по снижению сопротивления изоляции ниже Ризол.1ст | Пуск Ризол1ст |
| 64 | Пуск по снижению сопротивления изоляции ниже Ризол.2ст | Пуск Ризол2ст |
| 65 | Пуск по превышению напряжения смещения Uсмещ.1ст | Пуск Uсмещ1ст |
| 66 | Пуск по превышению напряжения смещения Uсмещ.2ст | Пуск Uсмещ2ст |
| 67 | Срабатывание от Uш max | Сраб.Uш max |
| 68 | Срабатывание от Uш min | Сраб.Uш min |
| 69 | Срабатывание от небаланса батареи | Сраб.dUmax |
| 70 | Срабатывание от превышения температуры | Сраб.Темп.max |
| 71 | Срабатывание от снижения температуры | Сраб.Темп.min |
| 72 | Срабатывание от коэффициента пульсации U | Сраб.Кп max |
| 73 | Срабатывание от максимального тока разряда АБ Iаб max | Сраб.Iаб max |
| 74 | Срабатывание от минимального тока заряда АБ Iаб min | Сраб.Iаб min |
| 75 | Срабатывание от Iву1 max | Сраб.Iву1 max |
| 76 | Срабатывание от Iву1 min | Сраб.Iву1 min |
| 77 | Срабатывание от Iву2 max | Сраб.Iву2 max |
| 78 | Срабатывание от Iву2 min | Сраб.Iву2 min |
| 79 | Срабатывание от пульсаций Iаб | Сраб.ПульсаIаб |
| 80 | Срабатывание от Ризол.1ст | Сраб.Ризол1ст |
| 81 | Срабатывание от Ризол.2ст | Сраб.Ризол2ст |
| 82 | Срабатывание от Uсмещ.1ст | Сраб.Uсмещ1ст |
| 83 | Срабатывание от Uсмещ.2ст | Сраб.Uсмещ2ст |
| 84 | Срабатывание первой ступени контроля изоляции в режиме «По U» или в режиме «По R» | Сраб.1ст КИ |
| 85 | Срабатывание второй ступени контроля изоляции в режиме «По U» или в режиме «По R» | Сраб.2ст КИ |

| | | |
|-----|---|---------------|
| 86 | Срабатывание ступеней контроля изоляции в режиме «По U» или в режиме «По R» | Земля в сети |
| 87 | Активное состояние входа «Авт.АБ вкл.» | ВхАвт.АБ вкл |
| 88 | Активное состояние входа «Авт.АБ откл.» | ВхАвт.АБ откл |
| 89 | Автомат АБ включен | Авт.АБ вкл |
| 90 | Автомат АБ отключен | Авт.АБ откл |
| 91 | Активное состояние входа «Разъед.АБ вкл.» | ВхРаз.АБ вкл |
| 92 | Активное состояние входа «Разъед.АБ откл.» | ВхРаз.АБ откл |
| 93 | Разъединитель АБ включен | Раз.АБ вкл |
| 94 | Разъединитель АБ отключен | Раз.АБ откл |
| 95 | Активное состояние входа «Авт.ВУ-1 вкл.» | ВхАвт.ВУ1вкл |
| 96 | Активное состояние входа «Авт.ВУ-1 откл.» | ВхАвт.ВУ1откл |
| 97 | Автомат ВУ-1 включен | Авт.ВУ1 вкл |
| 98 | Автомат ВУ-1 отключен | Авт.ВУ1 откл |
| 99 | Активное состояние входа «Авт.ВУ-2 вкл.» | ВхАвт.ВУ2вкл |
| 100 | Активное состояние входа «Авт.ВУ-2 откл.» | ВхАвт.ВУ2откл |
| 101 | Автомат ВУ-2 включен | Авт.ВУ2 вкл |
| 102 | Автомат ВУ-2 отключен | Авт.ВУ2 откл |
| 103 | Активное состояние входа «Разъед.1с вкл.» | ВхРаз.1с вкл |
| 104 | Активное состояние входа «Разъед.1с откл.» | ВхРаз.1с откл |
| 105 | Разъединитель первой секции включен | Раз.1с вкл |
| 106 | Разъединитель первой секции отключен | Раз.1с откл |
| 107 | Активное состояние входа «Разъед.2с вкл.» | ВхРаз.2с вкл |
| 108 | Активное состояние входа «Разъед.2с откл.» | ВхРаз.2с откл |
| 109 | Разъединитель второй секции включен | Раз.2с вкл |
| 110 | Разъединитель второй секции отключен | Раз.2с откл |

ПРИЛОЖЕНИЕ Ж
(справочное)

Функциональные логические схемы



Рисунок Ж.1 – Дискретные входы



Рисунок Ж.2 – Программируемые реле

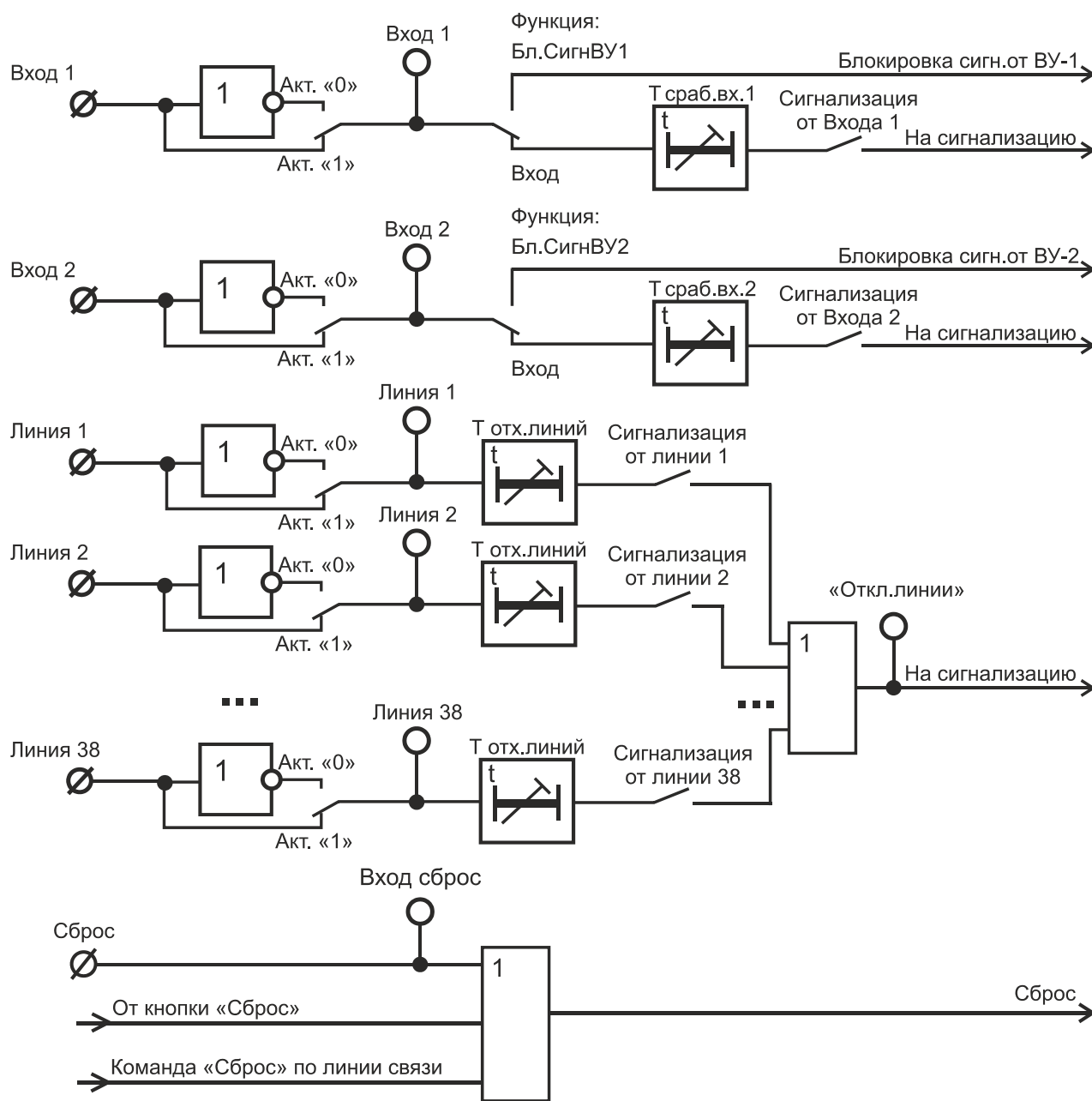

Рисунок Ж.3 – Программируемые светодиоды

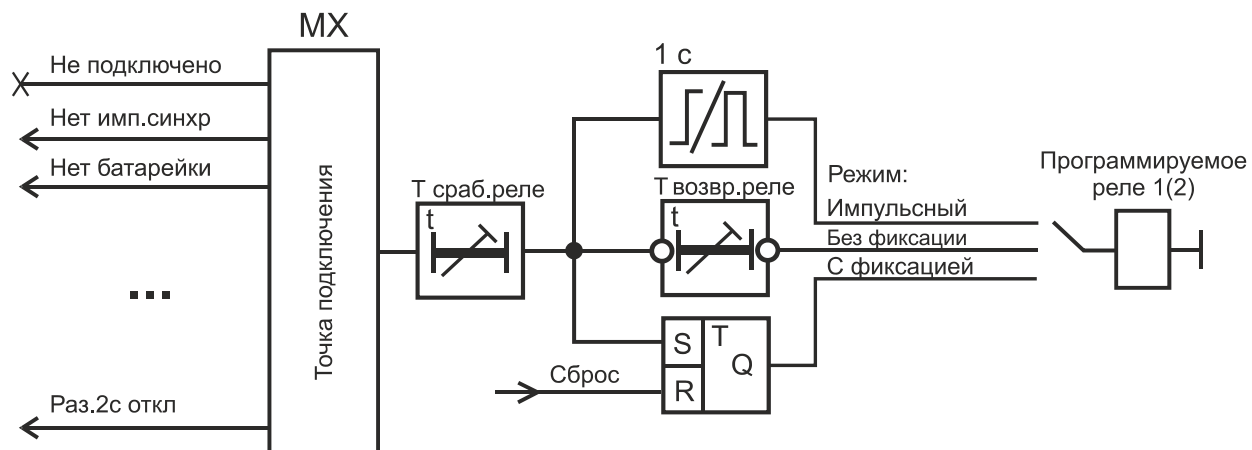

Рисунок Ж.4 – Фрагмент функциональной логической схемы обработки сигналов напряжения и температуры

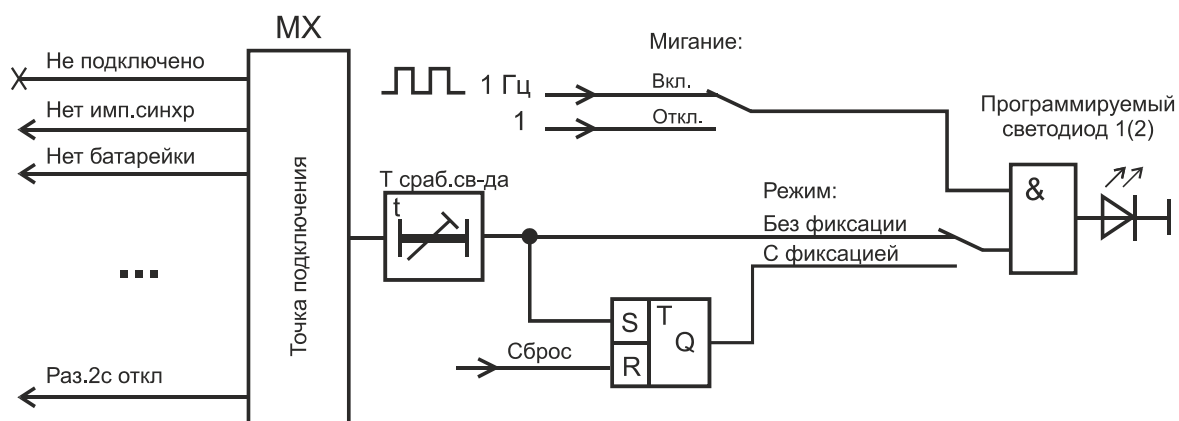

Рисунок Ж.5 – Фрагмент функциональной логической схемы обработки сигналов тока

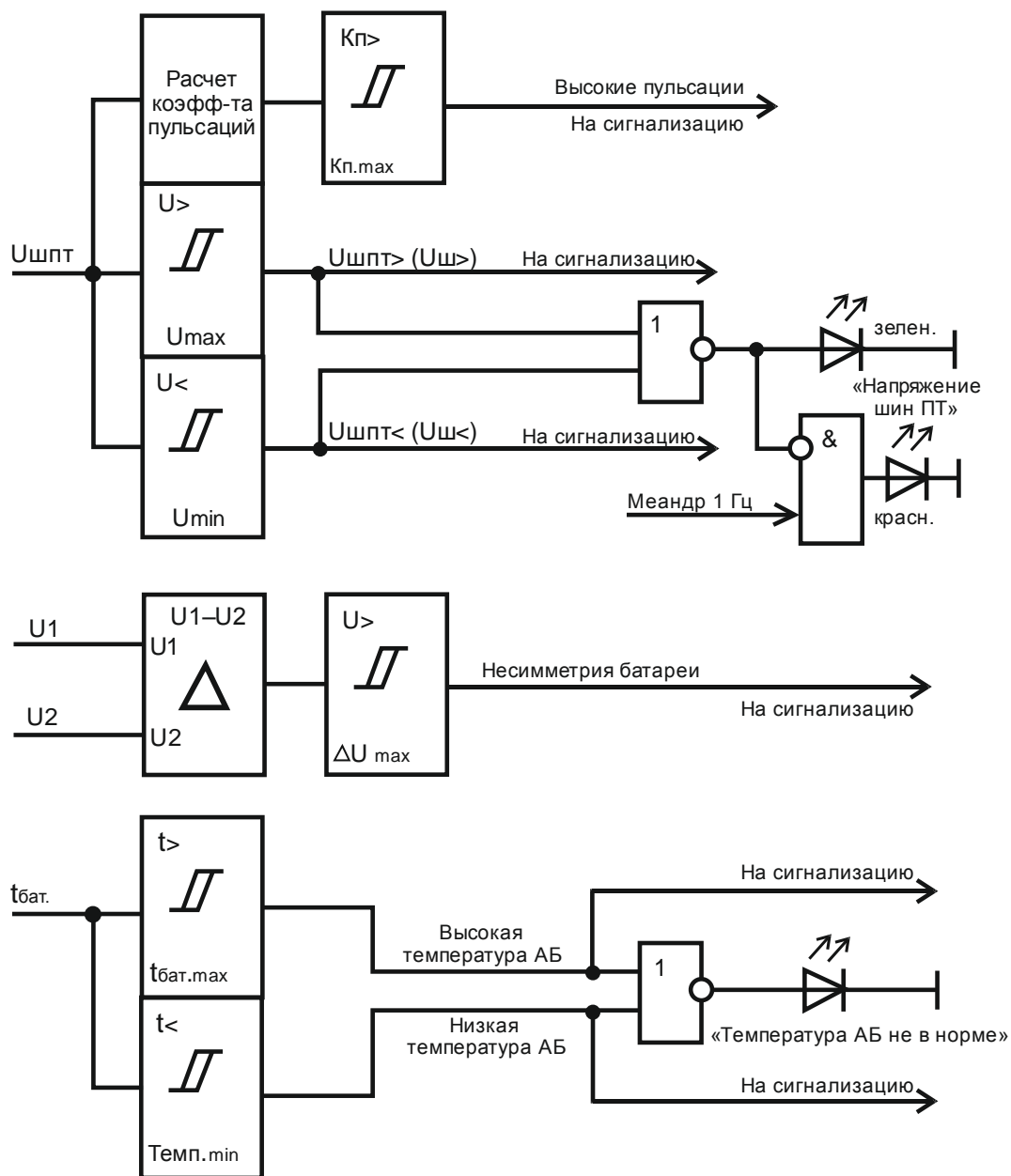

Рисунок Ж.6 – Фрагмент функциональной логической схемы выходных реле «Сигнал» и «Отказ»

ПРИЛОЖЕНИЕ 3
(справочное)

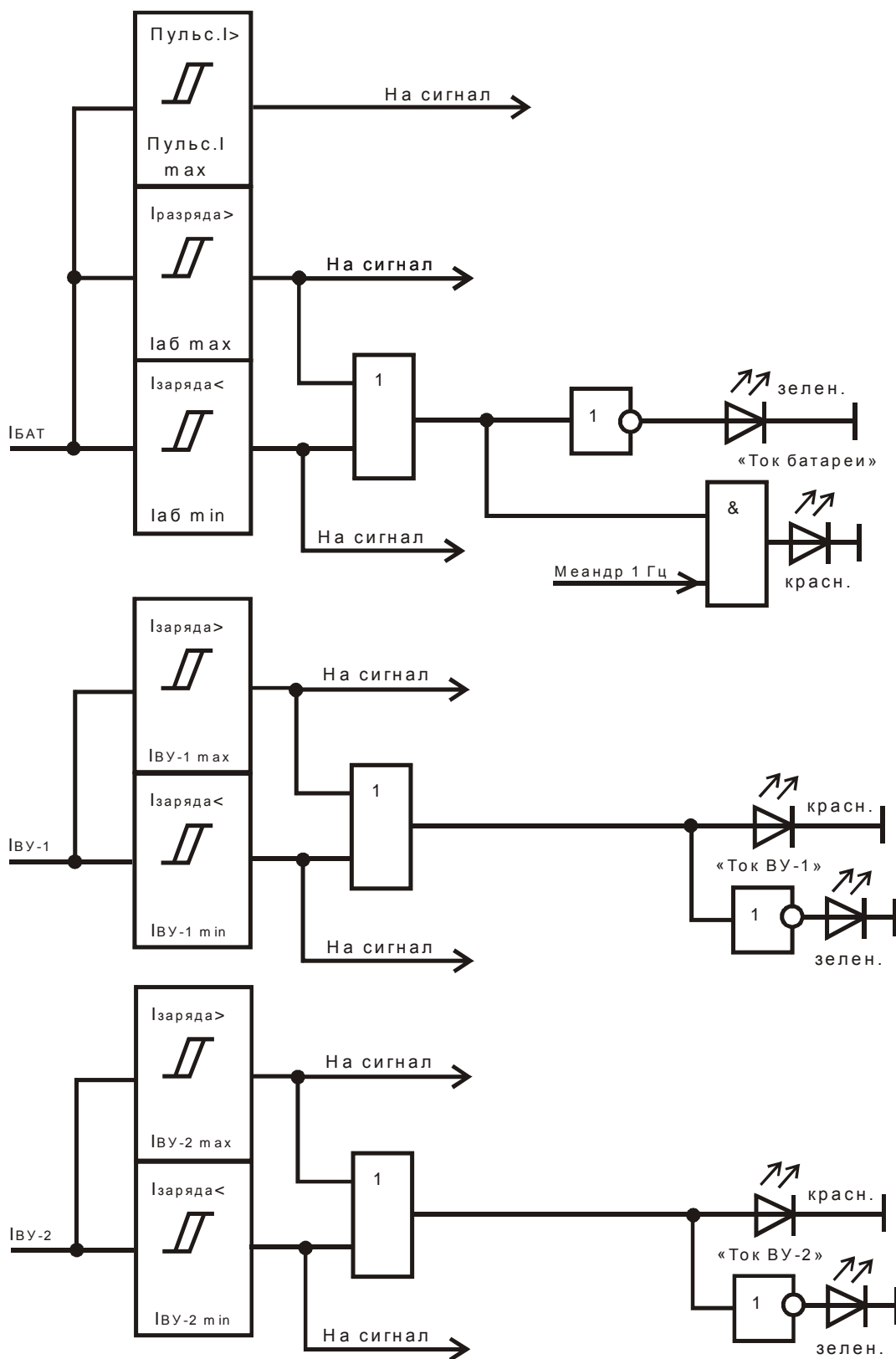
Точки подключения регистратора событий

Таблица И.1

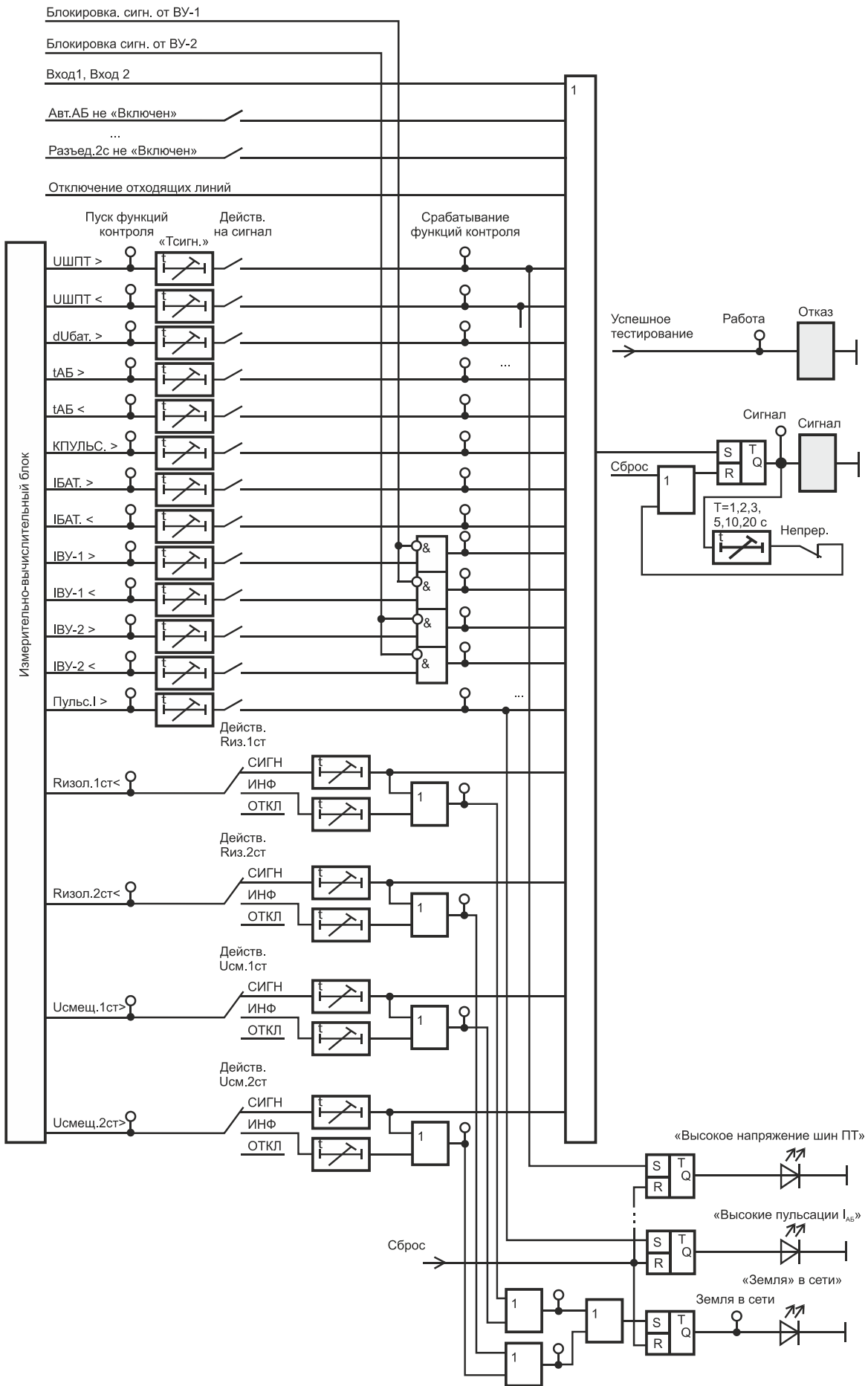
| № | Описание |
|-----|----------------------------|
| 1 | Нет имп.синхр. |
| 2 | Нет батарейки |
| 3 | Сбой памяти |
| 4 | Напряжение питания в норме |
| 5 | Редактирование уставок |
| 6 | Изменена уставка |
| 7 | Реле Отказ (Инверс.) |
| 8 | Вход Сброс |
| 9 | Кнопка Сброс |
| 10 | Сброс по ЛС |
| 11 | Нет связиEth1 |
| 12 | Нет связиEth2 |
| 13 | Реле Сигнал |
| 14 | Прогр.Реле 1 |
| 15 | Прогр.Реле 2 |
| 16 | Вход 1 |
| 17 | Вход 2 |
| 18 | Линия 1 |
| ... | ... |
| 55 | Линия 38 |
| 56 | Откл.линии |
| 57 | Пуск Uш max |
| 58 | Пуск Uш min |
| 59 | Пуск dUmax |
| 60 | Пуск Темп.max |
| 61 | Пуск Темп.min |
| 62 | Пуск Kп max |
| 63 | Пуск Iaб max |
| 64 | Пуск Iaб min |
| 65 | Пуск Iву1 max |
| 66 | Пуск Iву1 min |
| 67 | Пуск Iву2 max |
| 68 | Пуск Iву2 min |
| 69 | Пуск Пульслаб |
| 70 | Пуск Ризол1ст |
| 71 | Пуск Ризол2ст |
| 72 | Пуск Усмещ1ст |
| 73 | Пуск Усмещ2ст |
| 74 | Сраб.Уш max |
| 75 | Сраб.Уш min |
| 76 | Сраб.dUmax |
| 77 | Сраб.Темп.max |
| 78 | Сраб.Темп.min |
| 79 | Сраб.Kп max |
| 80 | Сраб.Iаб max |
| 81 | Сраб.Iаб min |
| 82 | Сраб.Iву1 max |
| 83 | Сраб.Iву1 min |

Продолжение таблицы И.1

| | |
|-----|----------------------|
| 84 | Сраб.Іву2 max |
| 85 | Сраб.Іву2 min |
| 86 | Сраб.Пульслаб |
| 87 | Сраб.Ризол1ст |
| 88 | Сраб.Ризол2ст |
| 89 | Сраб.Усмец1ст |
| 90 | Сраб.Усмец2ст |
| 91 | Вход Авт.АБ вкл. |
| 92 | Вход Авт.АБ откл. |
| 93 | Авт.АБ вкл. |
| 94 | Авт.АБ откл. |
| 95 | Авт.АБ неиспр. |
| 96 | Вход Разъед.АБ вкл. |
| 97 | Вход Разъед.АБ откл. |
| 98 | Разъед.АБ вкл. |
| 99 | Разъед.АБ откл. |
| 100 | Разъед.АБ неиспр. |
| 101 | Вход Авт.ВУ-1 вкл. |
| 102 | Вход Авт.ВУ-1 откл. |
| 103 | Авт.ВУ-1 вкл. |
| 104 | Авт.ВУ-1 откл. |
| 105 | Авт.ВУ-1 неиспр. |
| 106 | Вход Авт.ВУ-2 вкл. |
| 107 | Вход Авт.ВУ-2 откл. |
| 108 | Авт.ВУ-2 вкл. |
| 109 | Авт.ВУ-2 откл. |
| 110 | Авт.ВУ-2 неиспр. |
| 111 | Вход Разъед.1с вкл. |
| 112 | Вход Разъед.1с откл. |
| 113 | Разъед.1с вкл. |
| 114 | Разъед.1с откл. |
| 115 | Разъед.1с неиспр. |
| 116 | Вход Разъед.2с вкл. |
| 117 | Вход Разъед.2с откл. |
| 118 | Разъед.2с вкл. |
| 119 | Разъед.2с откл. |
| 120 | Разъед.2с неиспр. |

ПРИЛОЖЕНИЕ И
(справочное)

Эпюры напряжения при работе схемы контроля изоляции



Рисунок К.1 – Эпюры напряжения при работе схемы контроля изоляции. R_1, R_2 – сопротивления утечки на землю с положительного и отрицательного полюса батареи соответственно

ПРИЛОЖЕНИЕ К
(справочное)

Элементы функциональных и логических схем

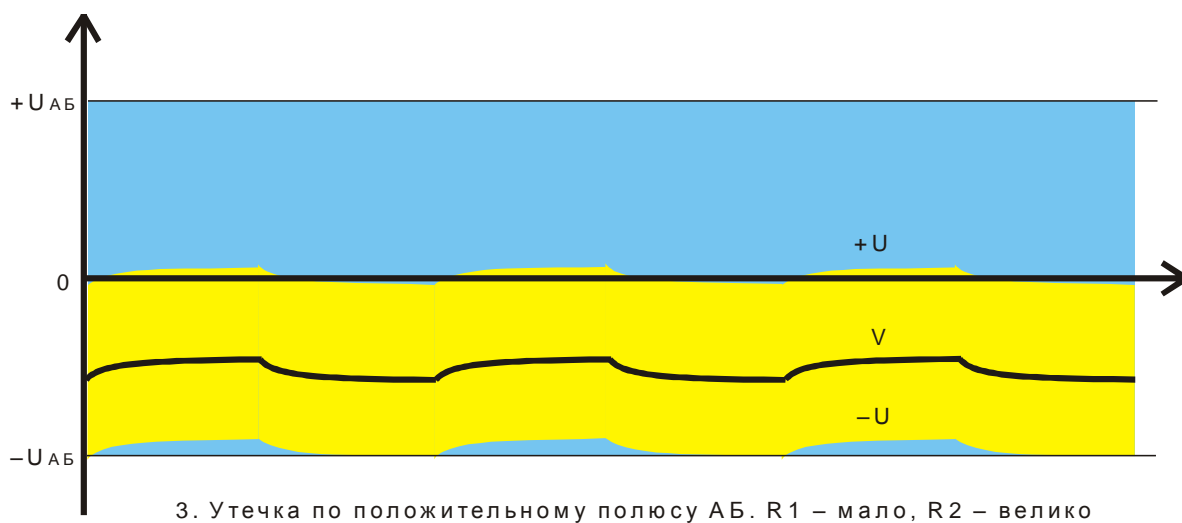
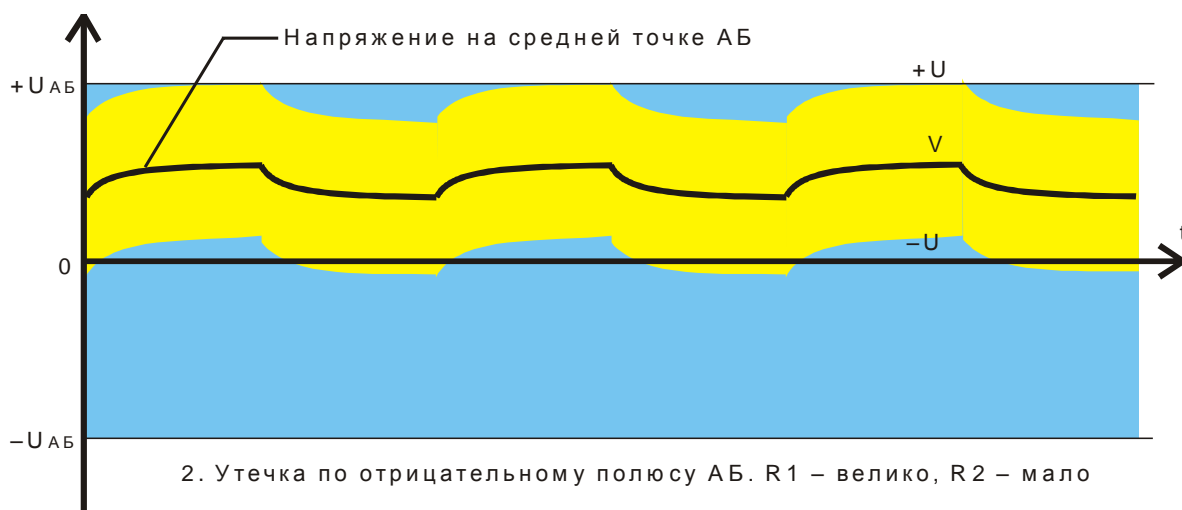
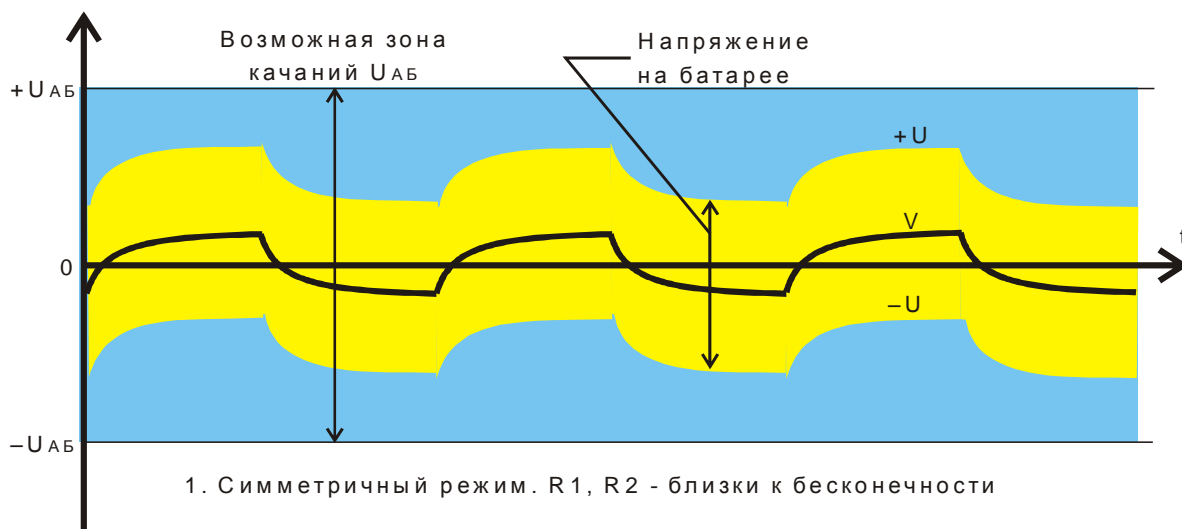
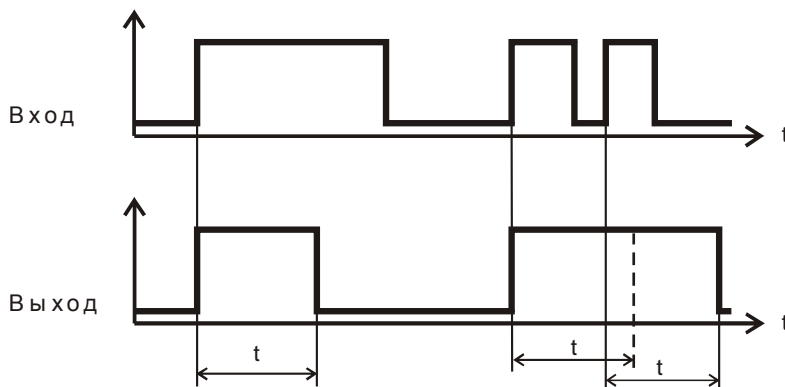

Если t на элементе не указано, то длительность выходного импульса равна одному программному циклу устройства (около 5 мс)

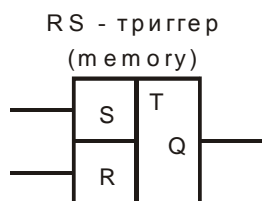
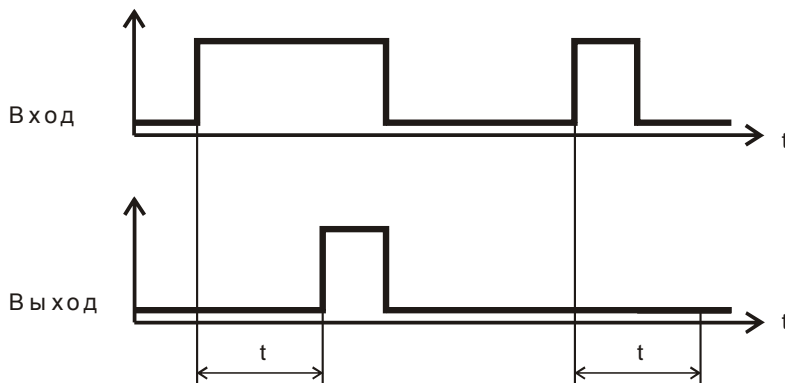
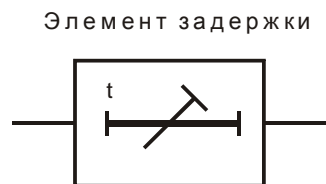

| R | S | Q |
|---|---|---|
| 0 | 0 | Q |
| 0 | 1 | 1 |
| 1 | 0 | 0 |
| 1 | 1 | 0 |

Сигнал сброса триггера **R** имеет приоритет перед сигналом установки **S**

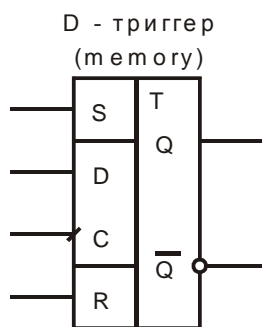

| c | D | R | S | Q | \bar{Q} |
|---|---|---|---|---|-----------|
| | 0 | 0 | 0 | 0 | 1 |
| | 1 | 0 | 0 | 1 | 0 |
| | X | 0 | 0 | Q | \bar{Q} |
| X | X | 1 | 0 | 0 | 1 |
| X | X | 0 | 1 | 1 | 0 |
| X | X | 1 | 1 | 0 | 1 |

X – безразличное состояние

memory – элемент с памятью (сохраняет свое состояние после пропадания и нового появления напряжения питания)

Q – предыдущее состояние выхода триггера (TG)



Светодиод на передней панели

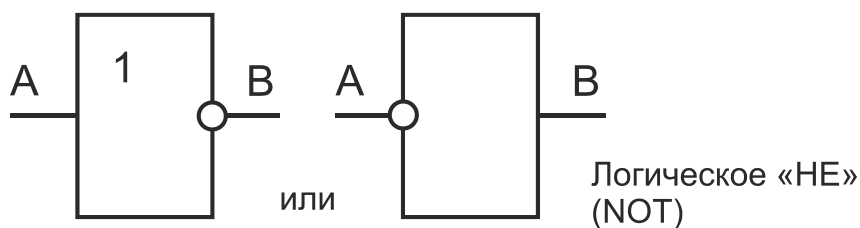

| A | B |
|---|---|
| 0 | 1 |
| 1 | 0 |

Логическое «НЕ»
(NOT)

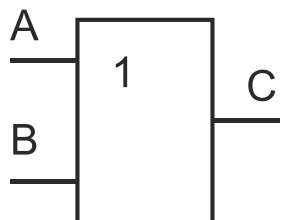

Логическое «ИЛИ»
(OR)

| A | B | C |
|---|---|---|
| 0 | 0 | 0 |
| 0 | 1 | 1 |
| 1 | 0 | 1 |
| 1 | 1 | 1 |

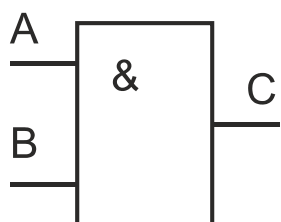

Логическое «И»
(AND)

| A | B | C |
|---|---|---|
| 0 | 0 | 0 |
| 0 | 1 | 0 |
| 1 | 0 | 0 |
| 1 | 1 | 1 |

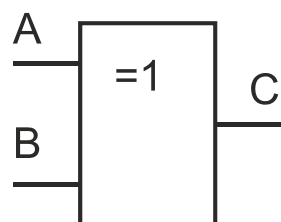

Исключающее «ИЛИ»
(XOR)

| A | B | C |
|---|---|---|
| 0 | 0 | 0 |
| 0 | 1 | 1 |
| 1 | 0 | 1 |
| 1 | 1 | 0 |

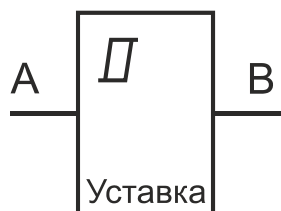

Сравнение подводимого значения с заданной уставкой (с гистерезисом)

| | |
|-------------|-------|
| A > Уставки | B = 1 |
| A = Уставке | B = 1 |
| A < Уставки | B = 0 |

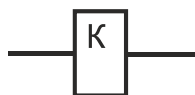

Выходное реле



Уставка конфигурации



Точка подключения выходного реле или светодиода к функциональной схеме

ПРИЛОЖЕНИЕ Л
(справочное)

График зависимости величины напряжения смещения
от значения сопротивления утечки изоляции $U_{\text{СМЕЩ}} = f(R_{\text{УТЕЧКИ}})$

